



AIR SAND BLASTER GUN PDSP 1000 D5

(GB)

AIR SAND BLASTER GUN

Operation and safety notes

Translation of the original instructions

(SI)

PESKALNA PIŠTOLA NA STISNjen ZRAK

Navodila za upravljanje in varnostna opozorila

Prevod originalnega navodila za uporabo

(SK)

PNEUMATICKÁ PIESKOVACIA PIŠTOL'

Pokyny pre obsluhu a bezpečnostné pokyny

Preklad originálneho návodu na obsluhu

(HU)

SÚRÍTETT LEVEGŐS HOMOKSZÓRÓ PISZTOLY

Kezelési és biztonsági utalások

Az originál használati utasítás fordítása

(CZ)

PNEU PÍSKOVACÍ PISTOLE

Pokyny pro obsluhu a bezpečnostní pokyny

Preklad originálneho provozního návodu

(DE AT CH)

DRUCKLUFT-SANDSTRAHLPISTOLE

Bedienungs- und Sicherheitshinweise

Originalbetriebsanleitung

IAN 315478

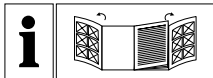



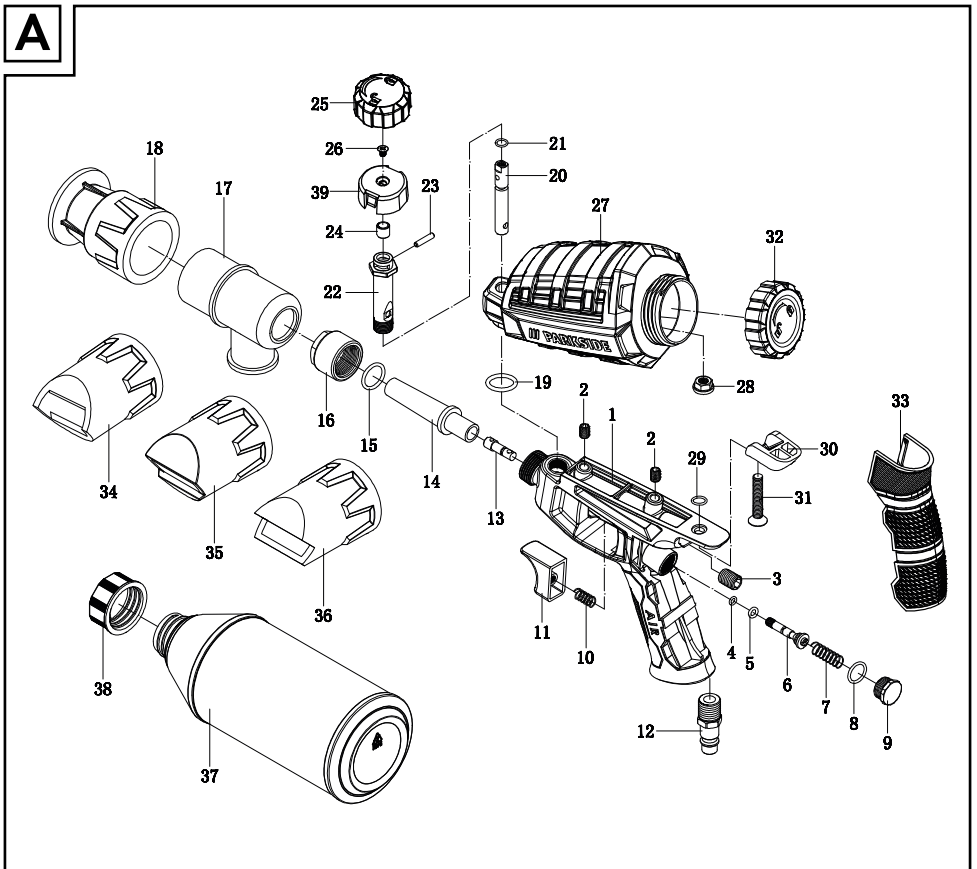
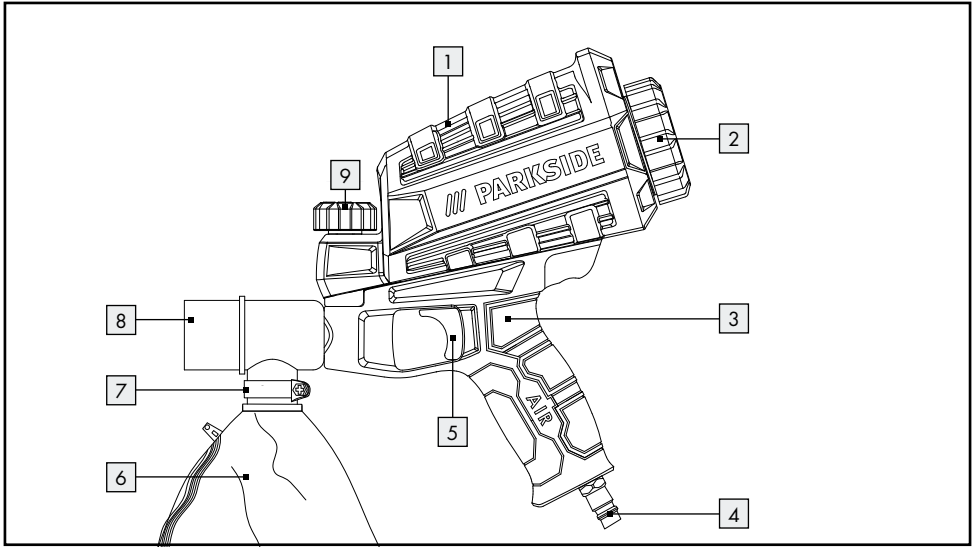

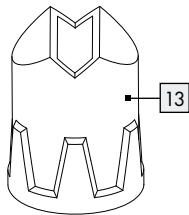
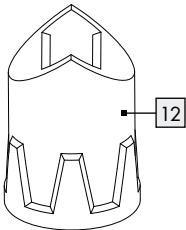
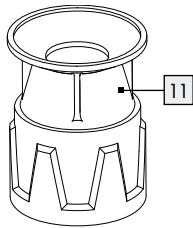
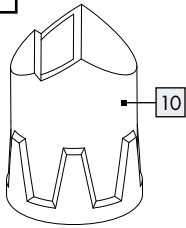
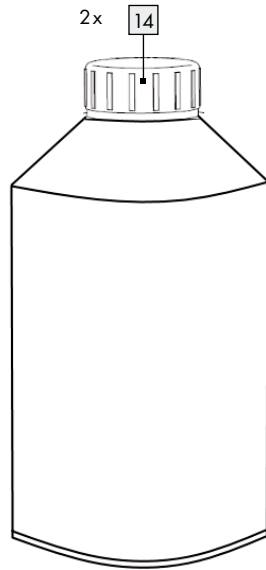



GB	Operation and safety notes	Page	5
HU	Kezelési és biztonsági utalások	Oldal	13
SI	Navodila za upravljanje in varnostna opozorila	Stran	21
CZ	Pokyny pro obsluhu a bezpečnostní pokyny	Strana	30
SK	Pokyny pre obsluhu a bezpečnostné pokyny	Strana	38
DE/AT/CH	Bedienungs- und Sicherheitshinweise	Seite	46



B**C**

List of pictograms used	Page 6
Introduction	Page 6
Intended use.....	Page 6
Parts description.....	Page 6
Delivery contents.....	Page 6
Technical data.....	Page 7
General safety information	Page 7
Workplace safety.....	Page 7
Tool-specific safety information for the compressed air sandblaster.....	Page 7
Operation	Page 8
Connecting the compressed air source.....	Page 8
Filling the blasting material holder.....	Page 8
Assembling the collection bag for sandblasting material.....	Page 9
Selecting and assembling an attachment.....	Page 9
Using the air sand blaster gun.....	Page 9
Emptying the collection bag for sandblasting material.....	Page 10
Troubleshooting	Page 10
Parts.....	Page 11
Maintenance and cleaning	Page 11
Disposal	Page 11
Information	Page 11
Translation of the original declaration of conformity.....	Page 11
Warranty	Page 12

List of pictograms used

	Please read the instructions for use!		Wear protective glasses!
	Wear ear protection!		Wear protective gloves!
	Wear a dust mask!		Wear protective clothing!
	Danger of explosion!		Observe warnings and safety information!

Air Sand Blaster Gun PDSP 1000 D5

● Introduction

We congratulate you on the purchase of your new product. You have chosen a high quality product. Familiarise yourself with the product before using it for the first time. In addition, please carefully refer to the operating instructions and the safety advice below. Only use the product as instructed and only for the indicated field of application. Keep these instructions in a safe place. If you pass the product on to anyone else, please ensure that you also pass on all the documentation with it.

● Intended use

The product is suitable for removing rust and paint on metal surfaces. This product is not intended for any other use. Any other use or product modification is considered improper use and entails serious risks of accidents. The manufacturer does not assume any liability for damage arising from improper use. Not intended for commercial purposes.

● Parts description

- 1 Blasting material holder
- 2 Screw cap
- 3 Air sand blaster gun
- 4 Coupling plug (air connection)
- 5 Trigger
- 6 Collection bag for sandblasting material
- 7 Screw clamp
- 8 Jet nozzle
- 9 Rotary control (🔒/🔓)
- 10 Surface attachment
- 11 Precision attachment
- 12 Edging attachment
- 13 Corner attachment
- 14 Blasting material

● Delivery contents

- 1 Air Sand Blaster Gun PDSP 1000 D5
- 1 Surface attachment
- 1 Precision attachment
- 1 Edging attachment
- 1 Corner attachment
- 1 Collection bag for sandblasting material
- 1 Screw clamp
- 2 kg Blasting material
- 1 Instructions for use

● Technical data

Operating pressure:	6.3 bar
Air consumption:	320 l/min
Container volume:	0.9 l
Air quality required:	purified and oil-free
Setting values for work:	set operating pressure on the pressure regulator or filter pressure gauge max. 6.3 bar.

Noise emission value:

Measured sound value determined according to EN 1265. The A-rated noise level of the air tool is typically:

Sound pressure level:	$L_{pA} = 94 \text{ dB(A)}$
Uncertainty:	$K_{pA} = 3 \text{ dB(A)}$
Sound power level:	$L_{WA} = 105 \text{ dB(A)}$
Uncertainty:	$K_{WA} = 3 \text{ dB(A)}$



Wear ear protection!

Vibration emission value:

Total vibration value determined according to EN ISO 20643: $a_h < 2.5 \text{ m/s}^2$

⚠ WARNING! The vibration level specified in these instructions was measured in accordance with an EN ISO 20643 standardised measurement process and can be used to compare tools. The vibration emission value specified can also serve as a preliminary assessment of the exposure. Different uses of the air tool give rise to different vibration levels and in many cases they may exceed the values given in these instructions. It is easy to underestimate the vibration load if the air tool is used regularly in particular circumstances. If you wish to make an accurate assessment of the vibration loads experienced during a particular period of work, you should also take into account the periods when the product is switched off or is running but is not actually in use. This can result in a much lower vibration load over the whole of the period of working.

Note: If you wish to make an accurate assessment of the vibration loads experienced during a particular period of working, you should also take into account the intervening periods of time when the product is switched off or is running but is not actually in use. This can result in a much lower vibration load over the whole of the period of working.



General safety information

⚠ WARNING! Please read all safety information and instructions. Failure to observe the safety information and instructions may result in electric shock, fire, and/or serious injuries.









KEEP ALL SAFETY INFORMATION AND INSTRUCTIONS FOR FUTURE REFERENCE.

● Workplace safety

- Keep your work area clean and well lit.** Untidy or poorly lit work areas can result in accidents.
- Do not use the product in explosive environments with flammable liquids, gasses or dust.** The product can create sparks which can ignite dusts or fumes.
- Keep children and other people away from the product during use.** You could lose control of the product if you are distracted.

● Tool-specific safety information for the compressed air sandblaster

- Check the product for damage before use. Refrain from using the product if it is defective.
- Keep children and other people away from the product during use. You could lose control of the product if you are distracted.
- **RISK OF INJURY! IMPROPER USE!** Never point the product at people and/or animals.

-  Wear a dust mask!
-  Wear protective glasses!
-  Wear ear protection!
-  Wear protective gloves!
-  Wear protective clothing!
-  **EXPLOSION HAZARD!** Do not use the air sand blaster gun in environments containing gases, open flames, fires or gas-operated water heaters.
- **SMOKING PROHIBITED!**
- Only work in well ventilated spaces.
- Never use oxygen or other flammable gases as an energy source.
- Never exceed the maximum permitted operating pressure of 6.3 bar.
-  **WARNING! RISK OF RECOIL FORCES!** High operating pressures can give rise to recoil forces that under certain conditions can result in danger from continuous loading.
- **RISK OF INJURY!** Remove the product from the compressed air source before repair and maintenance work and before transport.
- **RISK OF INJURY!** Remove the product from the compressed air source to fill the product with blasting material.
- **NOTE!** Please note the safety information of the manufacturer of the blasting material.
- Only use suitable materials for the air sand blaster gun. Use a suitable blasting material!
-  **ATTENTION!** Heavy dust formation. Take precautions!
- Make sure that the sandblasting material is collected so that you can dispose of it in an environmentally-friendly way.
- Do not remove any markings/type plates. These are safety-relevant.

- If you are inexperienced in the use of this type of product, you should seek training to learn how to handle it safely.
- **WARNING! NOXIOUS DUST!** Working on materials which can produce harmful / toxic dusts presents a health risk to the user and people within close vicinity.
-  **CAUTION!** Ensure that the product is disconnected from the air supply when it is not in use, when replacing accessories or when carrying out repair work. The air hose must not be pressurised.

● Operation

● Connecting the compressed air source

Note: The air sand blaster gun [3] may only be operated using purified, oil-free and condensate-free compressed air with a maximum pressure of 6.3 bar. To regulate the compressed air you should use a pressure regulator and filter.

Note: Ensure that the rotary control [9] is at „“ before connecting the product to the compressed air source.

- Connect the air sand blaster gun [3] to a suitable compressed air source. Now connect the supply pipe using the quick coupling to the coupling plug [4] on the air sand blaster gun [3]. This automatically locks into place.

● Filling the blasting material holder

-  **CAUTION!** Before opening the screw cap [2] of the blasting material holder [1] or configuring other settings, the pressure must always be fully relieved and the air sand blaster gun disconnected from the compressed air source (i.e. compressor).
- Only use a suitable blasting material for your work [14].

Note: We recommend sandblasting material (ground blast furnace slag) which does not

cause silicosis with a grain size of 0.21 mm - 0.35 mm (Grain size: 40 - 60).

- Ensure that the blasting material [14] is completely dry and that it is not too coarse.
Note: The maximum grain size is 0.8 mm.
- Open the screw cap [2] of the blasting material holder [1] by turning it counterclockwise.
- Pour the desired amount of blasting material [14] into the blasting material holder [1].
- Ensure that the maximum holder contents do not exceed 0.9l.
- Then close the screw cap [2] of the blasting material holder [1] by turning it clockwise. Ensure that the screw cap [2] is closed tightly.

Note on grain size of the blasting material:

The bigger/the coarser the grain size of the blasting material used, the coarser the contamination you are trying to remove by using it. The blasting material contained is small and is highly suitable for removing materials such as flash rust or impurities. The material surface is spared by using a small blasting material and this only results in superficial wear. A coarser grain size for the blasting material, which you can get in a specialist shop, is suitable for coarser rust.

Caution: Observe the maximum grain size.

● Assembling the collection bag for sandblasting material

- Use the screw clamp [7] included in the delivery contents and a screwdriver to assemble the collection bag [6] on the product.

● Selecting and assembling an attachment

- First, select the attachment ([10], [11], [12], [13]) which is suitable for your work.
- Place the attachment you have selected onto the jet nozzle [8] and ensure that no air can leak from the sides.

● Using the air sand blaster gun

- Prepare the material to be sandblasted by degreasing and cleaning it.
Note: Dust and grease deposits significantly impair the result.
- Carefully cover or mask everything which will not be sandblasted.
- The distance between the attachment and the surface to be processed is crucial for the result. Hold it as low as possible so that the blasting material [14] can be collected by the collection bag [6].
- The closer you go with the product to the work piece, the smaller the blasting pattern and vice versa.
- If necessary, do a test run beforehand on a work piece you no longer need. By doing so you will figure out the correct distance/operating pressure and prevent excessive blasting.

Switching on:

- Open the air passage by setting the rotary control [9] to „“.
- Introduce the air sand blaster gun [3] to the surface to be processed.
- Activate the trigger [5] to operate the air sand blaster gun [3].

Switching off:

- Release the trigger [5] to switch off the air sand blaster gun [3].
- Set the rotary control [9] to „“ to close the air passage.
- Disconnect the product from the compressed air source after finishing work.

Note: First, remove the hose from the compressed air source, and then remove the supply hose from the product. Following these instructions will stop the supply pipe from twirling around uncontrollably or recoiling.

● Emptying the collection bag for sandblasting material

Note: Do not reuse excess sandblasting material from the collection bag [6] before it has been purified.

- You can remove excess sandblasting material which has collected in the collection bag [6] through the zip. Alternatively, you can loosen the screw clamp [7] using a screwdriver and remove the collection bag [6] from the product.

● Troubleshooting

Error	Possible cause	Solution
No material flow	The air is not dry enough.	Install a water separator in your compressed air system.
	Air pressure is too low.	Increase the pressure of the compressor.
	The attachment is not fitted correctly.	Ensure that the attachment fits tightly on the product and that no air can leak from the sides.
	Blocked sandblasting material lines.	Check that there are no lumps of sandblasting material blocking the lines. For best results use a blow-out gun to clean blocked lines (wear protective glasses!). Also check the outlet of the tank.
The sandblasting pattern is not as desired.	The air is not dry enough.	Install a water separator in your compressed air system.
	The size of the sandblasting material is not consistent.	Replace the sandblasting material.
	The sandblasting material is contaminated.	Purify/replace the sandblasting material.
	The attachment is worn-out.	Replace the attachment.
Other errors		Contact a specialist or retailer.

● Parts (see Figure A)

Pos. No.	Description	Amount
01	Nut for screw	1
02	Screw	2
03	Screw	1
04	O-ring	1
05	O-ring	1
06	Pin	1
07	Air valve spring	1
08	O-ring	1
09	Nut for screw	1
10	Spring	1
11	Trigger	1
12	Air intake	1
13	Socket	1
14	Nozzle	1
15	O-ring	1
16	Container ring	1
17	Connector	1
18	Nozzle	1
19	O-ring	1
20	Control lever	1
21	O-ring	1
22	Connection lever	1
23	Pin	1
24	Connecting rod bushing	1
25	Adjustment knob	1
26	Screw	1
27	Container	1
28	Nut for screw	1
29	O-ring	1
30	Protective cover	1
31	Screw	1
32	Screw cap	1

Pos. No.	Description	Amount
33	Handle cover	1
34	Nozzle	1
35	Nozzle	1
36	Nozzle	1
37	Sand bottles	2
38	Sand bottle caps	2
39	Adjustment knob inner sleeve	1

● Maintenance and cleaning

⚠ WARNING! DANGER OF INJURY!

Disconnect the product fully from the compressed air supply before cleaning.

- Clean the air sand blaster gun **3** and the blasting material holder **1** after you have finished using them. To do so, blow out the air sand blaster gun **3** and blasting material holder **1** using compressed air.
- Only store the air sand blaster gun **3** in dry enclosed rooms.

● Disposal

The packaging is made entirely of recyclable materials, which you may dispose of at local recycling facilities.

Contact your local refuse disposal authority for more details of how to dispose of your worn-out product.w

● Information

● Translation of the original declaration of conformity

We, OWIM GmbH & Co. KG Stiftsbergstraße 1, DE-74167 Neckarsulm, GERMANY, hereby declare under our sole responsibility the product:

Air Sand Blaster Gun PDSP 1000 D5, model no.:
HG05370, Version: 05/2019, to which this declaration refers, complies with Directive 2006/42/EC.

Harmonised standard applied:

EN ISO 12100:2010

EN ISO 4414:2010

EN 1248:2001+A1

Serial number: IAN 315478



Tobias Koenig

Division Manager / Responsible for documentation

OWIM GmbH & Co. KG, Stiftsbergstraße 1,

DE-74167 Neckarsulm, GERMANY

05.12.2018

The declaration of conformity is also available at:

www.owim.com

The warranty applies to defects in material or manufacture. This warranty does not cover product parts subject to normal wear, thus possibly considered consumables (e.g. batteries) or for damage to fragile parts, e.g. switches, rechargeable batteries or glass parts.



● **Warranty**

The product has been manufactured to strict quality guidelines and meticulously examined before delivery. In the event of product defects you have legal rights against the retailer of this product. Your legal rights are not limited in any way by our warranty detailed below.

The warranty for this product is 3 years from the date of purchase. Should this product show any fault in materials or manufacture within 3 years from the date of purchase, we will repair or replace it - at our choice - free of charge to you.

The warranty period begins on the date of purchase. Please keep the original sales receipt in a safe location. This document is required as your proof of purchase. This warranty becomes void if the product has been damaged, or used or maintained improperly.

Az alkalmazott piktogramok jelmagyarázata	Oldal 14
Bevezető	Oldal 14
Rendeltetésszerű használat.....	Oldal 14
Alkatrészleírás.....	Oldal 14
A csomag tartalma.....	Oldal 14
Műszaki adatok.....	Oldal 15
Általános biztonsági utasítások	Oldal 15
Munkahelyi biztonság.....	Oldal 15
Eszköz specifikus biztonsági utasítások a sűrített levegős homokfúvóhoz.....	Oldal 15
Használat	Oldal 16
A sűrített levegő csatlakoztatása.....	Oldal 16
Fúvóanyag tároló megtöltése.....	Oldal 17
Homokfúvó anyaghoz tartozó felfogózsák felszerelése.....	Oldal 17
Fúvófejek kiválasztása és felszerelése.....	Oldal 17
Sűrített levegős homokfúvó pisztoly használata.....	Oldal 17
Homokfúvó anyaghoz tartozó felfogózsák kiürítése.....	Oldal 18
Hibák elhárítása	Oldal 18
Alkatrészek.....	Oldal 19
Karbantartás és tisztítás	Oldal 19
Mentesítés	Oldal 19
Információ	Oldal 19
Az eredeti EU-Megfelelőségi Nyilatkozat fordítása.....	Oldal 19
Garancia	Oldal 20

Az alkalmazott piktogramok jelmagyarázata

	Olvassa el a használati útmutatót!		Viseljen védőszemüveget!
	Viseljen hallásvédőt!		Viseljen védőkesztyűt!
	Viseljen porvédő álarcot!		Viseljen védőöltözetet!
	Robbanásveszély!		Vegye figyelembe a figyelmeztető- és biztonsági előírásokat!

Sűrített levegős homokszóró pisztoly PDSP 1000 D5

● Bevezető

Gratulálunk új termékének vásárlása alkalmából. Ezzel egy magas minőségű termék mellett döntött. Az első üzembevetel előtt ismerkedjen meg a készülékkel. Ehhez figyelmesen olvassa el a következő Használati utasítást és a biztonsági tudnivalókat. A terméket csak a leírtak szerint és a megadott felhasználási területeken alkalmazza. Őrizze meg ezt az útmutatót egy biztos helyen. A termék harmadik félnek történő továbbadása esetén mellékelje a termék a teljes dokumentációját is.

● Rendeltetészerű használat

A termék a fémfelületeken lévő rozsdás és festék eltávolítására alkalmas. Egyéb felhasználásra a termék nem alkalmas. Minden más jellegű használat vagy a termék megváltoztatása nem rendeltetészerűnek minősül és rendkívül balesetveszélyes. A rendeltetésétől eltérő használatból eredő károkért a gyártó nem vállal felelősséget. Nem közületi felhasználásra készült.

● Alkatrészleírás

- 1 fúvóanyag tároló
- 2 csavaros zár
- 3 sűrített levegős homokfúvó pisztoly
- 4 gyorscsatlakozó (Levegős csatlakozó)
- 5 húzókar
- 6 felfogózsák homokfúvó anyaghoz
- 7 csőbilincs
- 8 fúvóka
- 9 nyomásszabályozó 
- 10 felületfúvófej
- 11 pontfúvófej
- 12 külsőél-fúvófej
- 13 belsőél-fúvófej
- 14 fúvóanyag

● A csomag tartalma

- 1 sűrített levegős homokszóró pisztoly PDSP 1000 D5
- 1 felületfúvófej
- 1 pontfúvófej
- 1 élfúvófej
- 1 belsőél-fúvófej
- 1 felfogózsák homokfúvó anyaghoz
- 1 csőbilincs
- 2 kg fúvóanyag
- 1 használati útmutató

● Műszaki adatok

Munkanyomás:	6,3 bar
Levegőfelhasználás:	320 l/min
Tároló tartalma:	0,9 l
Szükséges légminőség:	megtisztított és olajmentes
A munkákhoz beállítható értékek:	a beállított munkanyomás a nyomáscsökkentőn vagy a szűrőnyomásmérőn max. 6,3 bar.

Zajkibocsátási érték:

A zajérték megfelel az EN 1265 szabványnak. A sűrített levegős szerszámok A értékű zajszintje jellemzően a következő:

Hangnyomásszint:	$L_{pA} = 94 \text{ dB(A)}$
Bizonytalanság:	$K_{pA} = 3 \text{ dB(A)}$
Hangteljesítményszint:	$L_{WA} = 105 \text{ dB(A)}$
Bizonytalanság:	$K_{WA} = 3 \text{ dB(A)}$



Viseljen hallásvédőt!

Rezgéskibocsátási érték:

Az összrezgés érték az EN ISO 20643 szabványnak megfelelően: $a_h < 2,5 \text{ m/s}^2$

▲ FIGYELMEZTETÉS! Ebben az útmutatóban megadott rezgésszintet az egyik EN ISO 20643 szabványosított mérési eljárásnak megfelelően mérték és felhasználható készülékek összehasonlítására. A megadott rezgéskibocsátás értéke a rezgésnek való kitettség mértékének bevezető becslésére is használható. A rezgésszint a sűrített levegős szerszám felhasználásának módjától függően változhat és az értéke egyes esetekben az ebben az útmutatóban megadott értékeket túllépheti. A rezgésterhelés alábecsülhető, ha a sűrített levegős szerszámot rendszeresen ilyen módon működtetik. A rezgésterhelés egy bizonyos műszakban bekövetkező pontos megbecsülése érdekében azokat az időpontokat is figyelembe kellene venni, amikor a termék kikapcsolt állapotban van vagy éppen működik, de nincs használatban. Ez a teljes műszak alatti rezgésterhelést jelentősen lecsökkentheti.

Tudnivaló: A rezgésterhelés egy bizonyos műszakban bekövetkező pontos megbecsülése érdekében azokat az időpontokat is figyelembe kellene venni, amikor a termék kikapcsolt állapotban van vagy éppen működik, de nincs használatban. Ez a teljes műszak alatti rezgésterhelést jelentősen lecsökkentheti.



Általános biztonsági utasítások

▲ FIGYELMEZTETÉS! Olvassa el az összes biztonsági utasításokat és az útmutatót. A biztonsági utasítások és az útmutató be nem tartása áramütést, tüzet és/vagy súlyos sérüléseket okozhatnak.

ŐRIZZEN MEG MINDEN BIZTONSÁGI UTASÍTÁST ÉS ÚTMUTATÓT A JÖVŐBENI FELHASZNÁLÁS CÉLJÁBÓL.

● Munkahelyi biztonság

- A munkaterületet tartsa tisztán és jól megvilágítva.** A rendetlen és kivilágítatlan munkaterületek balesetekhez vezethetnek.
- Ne dolgozzon a termékkel robbanásveszélyes környezetben, ahol önmagukban gyúlékony folyadékok, gázok vagy porok találhatóak.** A termékben szikra képződhet, amely által a por vagy a gőzök begyulladhatnak.
- A termék használata közben tartsa távol a gyerekeket és más személyeket.** A figyelem elterelődése esetén elveszítheti a termék feletti uralmat.

● Eszköz specifikus biztonsági utasítások a sűrített levegős homokfúvóhoz

- Használatbavétel előtt ellenőrizze a termék esetleges sérüléseit. Amennyiben a termék hiányos, ne helyezze üzembe azt.
- A termék használata közben tartsa távol a gyerekeket és más személyeket. A figyelem

elterelődése esetén elveszítheti a termék feletti uralmat.

- **SÉRÜLÉSVESZÉLY! HELYTELEN FELHASZNÁLÁS!** Ne irányítsa a terméket emberekre és / vagy állatokra.



Viseljen porvédő maszkot!



Viseljen védőszemüveget!



Viseljen hallásvédőt!



Viseljen védőkesztyűt!



Viseljen védőöltözetet!



ROBBANÁSVESZÉLY! A sűrített levegős homokfúvó pisztoly nem használható gázok / nyílt láng / tűz / gázzal működő vízmelegítők környezetében.

- **DOHÁNYOZNI TILOS!**
- Csak jól szellőző helyiségekben dolgozzon.
- Energiaforrásként ne használjon oxigént vagy más gyúlékony gázokat.
- Soha ne lépje túl a maximális, 6,3 bar munkanyomást.
- **▲ FIGYELMEZTETÉS! VISSZAHATÓ ERŐ!** A magas munkanyomás során visszaható erőк lehetnek fel, amelyek bizonyos körülmények között tartós terhelésből eredő kockázatokhoz vezethetnek.
- **SÉRÜLÉSVESZÉLY!** A javítási- és karbantartási munkák, valamint szállítás előtt válassza le a terméket a sűrített levegős forrásról.
- **SÉRÜLÉSVESZÉLY!** A fúvóanyaggal való megtöltéshez távolítsa el a terméket a sűrített levegős forrásról.
- **TUDNIVALÓ!** Kérjük, vegye figyelembe fúvóanyagok gyártóinak biztonsági utasításait.
- Csak a sűrített levegős homokfúvó pisztolyhoz megfelelő anyagot használjon. Használjon megfelelő fúvóanyagot!



FIGYELEM! Erős porképződés. Ehhez tegye meg a megfelelő intézkedéseket!

- Gondoskodjon a fúvóanyag összegyűjtéséről, hogy azt környezetvédelmi szempontból biztonságos módon lehessen ártalmatlanítani.
- Ne távolítsa el a jelzéseket/adattáblákat. Ezek biztonsági szempontból szükségesek.
- Ha a termék használatában még nincs tapasztalata, kérjen oktatást a készülék veszélytelen kezelésével kapcsolatban.
- **FIGYELMEZTETÉS! MÉRGEZŐ POROK!** A káros / mérgező porok kezelése a kezelő vagy a közelben tartózkodó személyek számára egészségkárosító.
- **FIGYELEM!** Győződjön meg róla, hogy a terméket leválasztotta a levegőellátásról, amennyiben nem használja, alkatrészeket cserél benne vagy javítja. A levegőtömlő nem lehet nyomás alatt.



● Használat

● A sűrített levegő csatlakoztatása

Tudnivaló: A sűrített levegős homokfúvó pisztolyt **3** csak tiszta, kondenzátum és olajmentes sűrített levegővel, maximális 6,3 bar nyomáson üzemeltethető. A sűrített levegő szabályozásához nyomáscsökkentőt vagy szűrőt kellene használni.

Tudnivaló: Győződjön meg róla, hogy a nyomásszabályozó **9** „**U**”-án áll, mielőtt a terméket a sűrített levegős forrással összeköti.

- Csatlakoztassa a sűrített levegős homokfúvó pisztolyt **3** egy megfelelő sűrített levegős forrásra. Kösse össze az ellátócső gyors kuplungját a sűrített levegős homokfúvó pisztolyon **3** lévő gyorscsatlakozóval **4**. A reteszelés automatikusan megtörténik.

● Fúvóanyag tároló megtöltése

-  **FIGYELEM!** Mielőtt kinyitja a fúvóanyag tároló [1] csavaros zárját [2] vagy más beállításokat végez, a nyomást folyamatosan csökkentse és válassza le a sűrített levegős forrásról (pl. kompresszor) a homokfúvó pisztolyt.
- A homokfúvás során kizárólag megfelelő fúvóanyagot használjon [14].
Tudnivaló: 0,21–0,35 mm-es szemcseméretben (szemcseméret 40–60), szilikózis kialakulásához ártalmatlan fúvóanyagot (örölt kohósalak) ajánlunk.
- Ügyeljen rá, hogy a fúvóanyag [14] teljesen száraz és ne túl nagy szemcséjű legyen.
Tudnivaló: A maximális szemcseméret 0,8 mm.
- Nyissa ki a fúvóanyag tároló [1] csavaros zárját [2] az óramutató járásával ellentétes irányú elcsavarással.
- Töltse a kívánt mennyiségű fúvóanyagot [14] a fúvóanyag tárolóba [1].
- Ügyeljen arra, hogy ne lépje túl maximális 0,9 l-es tárolható mennyiséget.
- Végül zárja be ismét a fúvóanyag tároló [1] csavaros zárát [2] az óramutató járásával megegyező irányú elcsavarással. Ügyeljen rá, hogy a csavaros zár [2] rögzüljön.

Tudnivalók a fúvóanyag szemcseméretéhez:

Minél nagyobb/durvább a használt fúvóanyag szemcsemérete, annál durvább koszt tudnak vele eltávolítani. A benne lévő fúvóanyag kicsi és jól alkalmazható pl. rozsdafoltok vagy szennyeződések eltávolítására. A kis fúvóanyag kíméli az anyag felületét és csak felületi kopást eredményez. A durva rozsdához pl. nagy szemcséjű fúvóanyag használható, amely szakkereskedésben elérhető.

Figyelem: Ügyeljen a maximális szemcsére.

● Homokfúvó anyaghoz tartozó felfogózsák felszerelése

- Használja a csomagban található csőbilincset [7] és egy csavarhúzó, a felfogózsák [6] termékre rögzítéséhez.

● Fúvófejek kiválasztása és felszerelése

- Válassza ki először a munkához megfelelő fúvófejet ([10], [11], [12], [13]).
- Az Ön által kiválasztott fúvófejet dugja szorosan a fúvókába [8] és ügyeljen rá, hogy oldalról ne tudjon levegő eltávozni.

● Sűrített levegős homokfúvó pisztoly használata

- Zsirtalanítva és letisztítva készítse elő a fújni kívánt anyagot.
Tudnivaló: A por- és zsírlerakódások jelentősen befolyásolják az eredményt.
- Takarjon ill. ragasszon le mindent alaposan, amit nem akar lefújni.
- A fúvófej távolsága a megmunkálni kívánt felülettől meghatározza az eredményt. Ez legyen minél kisebb, hogy a felfogózsák [6] felfoghassa a fúvóanyagot [14].
- Minél közelebb megy a termékkel a munkadarabhoz, annál kisebb a fújt minta rajta és fordítva.
- Először végezzen egy próbát egy már nem használatos munkadarabon. Így megtalálja a megfelelő távolságot/munkanyomást és a munkadarabját megóvjá a felesleges fújásoktól.

Bekapcsolás:

- Nyissa ki a légáteresztőt úgy, hogy a nyomákszabályozót [9] „f”-re állítja.
- Irányítsa a sűrített levegős homokfúvó pisztolyt [3] a megmunkálni kívánt felületre.
- Nyomja meg a húzókart [5] a sűrített levegős homokfúvó pisztoly [3] elindításához.

Kikapcsolás:

- Engedje el a húzókart [5] a sűrített levegős homokfúvó pisztoly [3] leállításához.
- A légáteresztő elzárásához állítsa a nyomákszabályozót [9] „f”-ra.
- A munka befejeztével válassza le a terméket a sűrített levegős forrásról.

Tudnivaló: Csavarja le előbb a tömlőt a sűrített levegős forrásról és csak ezután távolítsa el az ellátócsövet a termékről. Így megakadályozza az ellátócső ellenőrizetlen forgását ill. visszacsapódását.

● Homokfúvó anyaghoz tartozó felfogózsák kiürítése

Tudnivaló: A felfogózsákból [6] ne használjon feleslegessé vált homokfúvó anyagot, mielőtt azt nem tisztítja meg.

- A felesleges, felfogózsákban [6] felgyülemlett homokfúvó anyagot a cipzáron keresztül tudja eltávolítani. Esetleg kicsavarhatja a csőbilincset [7] egy csavarhúzó segítségével és eltávolíthatja a termékről a felfogózsákat [6].

● Hibák elhárítása

Hiba	Lehetséges ok	Elhárítás
Nincs anyagáramlás	A levegő nem elég száraz.	Telepítsen egy vízszeparátort a a sűrített levegős rendszerébe.
	Túl alacsony a légnyomás.	Növelje a kompresszor leadott nyomását.
	A fúvófej nem megfelelő.	Győződjön meg róla, hogy a fúvófejet szorosan felhúzta a termékre és oldalról nem távozik levegő.
	Eldugult homokfúvó anyag vezeték.	Ellenőrizze, hogy ne tömitse el a vezetéket az összecsomósodott homokfúvó anyag. Legjobb ha kifúvó pisztolyt használ az eltömődött vezeték megtisztításához (Viseljen védőszemüveget!). Ellenőrizze a tartály kimeneti nyílásait is.
Nem a kívánt homokfújt minta.	A levegő nem elég száraz.	Telepítsen egy vízszeparátort a sűrített levegős rendszerébe.
	A homokfúvó anyag mérete nem egységes.	Cserélje le a homokfúvó anyagot.
	Beszennyeződött homokfúvó anyag.	Homokfúvó anyag tisztítása/kicserélése.
	A fúvófej elhasználódott.	Cserélje le a fúvófejet.
Egyéb hiba		Vegye fel a kapcsolatot egy szakemberrel vagy a kereskedővel.

● Alkatrészek (lásd A ábra)

Poz.sz.	Leírás	Mennyiség
01	burkolat	1
02	csavar	2
03	csavar	1
04	○ gyűrű	1
05	○ gyűrű	1
06	stíft	1
07	légszelep rugó	1
08	○ gyűrű	1
09	anyacsavar	1
10	rugó	1
11	reteszelő kar	1
12	légbeeresztés	1
13	hüvely	1
14	fúvóka	1
15	○ gyűrű	1
16	pohárgyűrű	1
17	összekötő darab	1
18	fúvóka	1
19	○ gyűrű	1
20	emelőkar	1
21	○ gyűrű	1
22	összekötő kar	1
23	stíft	1
24	csapszeg persely	1
25	beállító gomb	1
26	csavar	1
27	tartály	1
28	anyacsavar	1
29	○ gyűrű	1
30	védőfedél	1
31	csavar	1
32	csavaros zár	1
33	markolat borítás	1

Poz.sz.	Leírás	Mennyiség
34	fúvóka	1
35	fúvóka	1
36	fúvóka	1
37	homoktartály	2
38	homoktartály retesz	2
39	beállítógomb belső hüvely	1

● Karbantartás és tisztítás

▲ FIGYELMEZTETÉS! SÉRÜLÉSVESZÉLY!

Tisztítás előtt feltétlenül válassza le a terméket a sűrített levegős ellátásról.

- Minden munka befejeztével tisztítsa meg a sűrített levegős homokfúvó pisztolyt [3] és a fúvóanyag tárolót [1]. Ehhez fújja ki sűrített levegővel a sűrített levegős homokfúvó pisztolyt [3] és a fúvóanyag tárolót [1].
- Csak száraz helyiségekben tárolja a sűrített levegős homokfúvó pisztolyt [3].

● Mentesítés

A csomagolás környezetbarát anyagokból készült, amelyeket a helyi újrahasznosító helyeken adhat le ártalmatlanítás céljából.

A kiszolgált termék megsemmisítési lehetőségeiről lakóhelye illetékes önkormányzatánál tájékozódhat.

● Információ

● **Az eredeti EU-Megfelelőségi Nyilatkozat fordítása**

MI, az OWIM GmbH & Co. KG, Stiftsbergstraße 1, DE-74167 Neckarsulm, NÉMETORSZÁG, felelősségünk tudatában kijelentjük, Sűrített levegős homokszóró pisztoly PDSP 1000 D5, modell-sz.: HG05370, változat: 05/2019, amelyre ezen

nyilatkozat vonatkozik, megfelel a 2006/42/EC jogszabálynak/jogszabályszerű iratnak.

Alkalmazott összehangolt szabványok

EN ISO 12100:2010

EN ISO 4414:2010

EN 1248:2001+A1

Sorozatszám: IAN 315478



Tobias König

Ágazati vezető/A dokumentumért felelős

OWIM GmbH & Co. KG, Stiftsbergstraße 1,

DE-74167 Neckarsulm, NÉMETORSZÁG

05.12.2018

A megfelelőségi nyilatkozat a www.owim.com oldalon található.

● Garancia

A terméket szigorú minőségi előírások betartásával gondosan gyártottuk, és szállítás előtt lelkiismeretesen ellenőriztük. Ha a terméken hiányosságot tapasztal, akkor a termék eladójával szemben törvényes jogok illetik meg Önt. Ezeket a törvényes jogokat a következőkben ismertetett garancia vállalásunk nem korlátozza.

A termékre 3 év garanciát adunk a vásárlás dátumától számítva. A garanciális idő a vásárlás dátumával kezdődik. Kérjük, jól őrizze meg a pénztári blokkot. Ez a bizonylat szükséges a vásárlás tényének az igazolásához.

Ha a termék vásárlásától számított 3 éven belül anyag- vagy gyártási hiba merül fel, akkor a vásárlásunk szerint a terméket ingyen megjavítjuk vagy kicseréljük. A garancia megszűnik, ha a

terméket megrongálták, nem szakszerűen kezelték vagy tartották karban.

A garancia az anyag- vagy gyártáshibákra vonatkozik. A garancia nem terjed ki azokra a termékrészekre, melyek normál kopásnak vannak kitéve és ezért fogyóeszköznek tekinthetők (pl. elemek), vagy a törekeny részekre sérülésére, pl. kapcsolók, akkuk, vagy üvegből készült részek.

CE

Legenda uporabljenih piktogramov	Stran 22
Uvod	Stran 22
Predvidena uporaba	Stran 22
Opis delov	Stran 22
Obseg dobave	Stran 22
Tehnični podatki	Stran 22
Splošni varnostni napotki	Stran 23
Varnost na delovnem mestu	Stran 23
Specifični varnostni napotki za pnevmatski peskalnik	Stran 23
Uporaba	Stran 24
Priključitev vira stisnjenega zraka	Stran 24
Polnjenje posode za material za peskanje	Stran 24
Montaža prestrezne vrečke za material za peskanje	Stran 25
Izberite in namestite nastavek	Stran 25
Uporaba pnevmatske pištole za peskanje	Stran 25
Praznjenje prestrezne vrečke za material za peskanje	Stran 25
Odpravljanje napak	Stran 26
Posamezni deli	Stran 27
Vzdrževanje in čiščenje	Stran 27
Odstranjevanje	Stran 27
Informacije	Stran 27
Prevod izvirne izjave o skladnosti	Stran 27
Garancijski list	Stran 29

Legenda uporabljenih piktogramov

	Preberite navodilo za uporabo!		Nosite zaščitna očala!
	Nosite zaščito sluha!		Nosite zaščitne rokavice!
	Nosite protiprašno masko!		Nosite zaščitna oblačila!
	Nevarnost eksplozije!		Upoštevajte opozorila in varnostne napotke!

Peskalna pištola na stisnjen zrak PDSP 1000 D5

● Uvod

Iskrene čestitke ob nakupu vašega novega izdelka. Odločili ste se za kakovosten izdelek. Pred prvo uporabo se seznanite z izdelkom. V ta namen pozorno preberite naslednja navodila za uporabo in varnostne napotke. Izdelek uporabljajte samo tako, kot je opisano in samo za navedena področja uporabe. To navodilo hranite na varnem mestu. V primeru izročitve izdelka tretjim, jim predajte tudi vso dokumentacijo.

● Predvidena uporaba

Izdelek je primeren za odstranjevanje rje in barve s kovinskih površin. Izdelek ni predviden za kakršno koli drugačno uporabo. Kakršna koli drugačna uporaba ali sprememba izdelka ni v skladu z določili in predstavlja znatno nevarnost nesreč. Za poškodbe, nastale zaradi nepredvidene uporabe, proizvajalec ne prevzema odgovornosti. Ni namenjen za poslovno uporabo.

● Opis delov

- 1 Posoda za material za peskanje
- 2 Pokrov z navojem

- 3 Pnevmatika pištola za peskanje
- 4 Vtična spojka (prikluček za zrak)
- 5 Sprožilna ročka
- 6 Prestrezna vrečka za material za peskanje
- 7 Navojna objemka
- 8 Šoba za peskanje
- 9 Vrtljivi regulator ()
- 10 Nastavek za večje površine
- 11 Točkovni nastavek
- 12 Nastavek za zunanje robove
- 13 Nastavek za notranje robove
- 14 Material za peskanje

● Obseg dobave

- 1 peskalna pištola na stisnjen zrak PDSP 1000 D5
- 1 nastavek za večje površine
- 1 točkovni nastavek
- 1 nastavek za robove
- 1 nastavek za notranje robove
- 1 prestrezna vrečka za material za peskanje
- 1 navojna objemka
- 2 kg materiala za peskanje
- 1 navodilo za uporabo

● Tehnični podatki

- Delovni tlak: 6,3 barov
- Poraba zraka: 320l/min
- Prostornina posode: 0,9l
- Potrebna kakovost zraka: očiščen in brez olja

Nastavitvene vrednosti
za delo:

nastavljeni delovni tlak
na reducirnem ventilu
ali merilniku tlaka filtra
maks. 6,3 barov.

Vrednost emisije hrupa:

Izmerjena vrednost za hrup, ugotovljena v skladu z
EN 1265. Z A ocenjena raven hrupa pnevmatskega
orodja znaša običajno:

Raven zvočnega tlaka: $L_{pA} = 94 \text{ dB(A)}$

Negotovost: $K_{pA} = 3 \text{ dB(A)}$

Raven zvočne moči: $L_{WA} = 105 \text{ dB(A)}$

Negotovost: $K_{WA} = 3 \text{ dB(A)}$



Nosite zaščito sluha!

Emisijska vrednost nihanja:

Skupna vrednost vibracij, ugotovljena skladno z
EN ISO 20643: $ah < 2,5 \text{ m/s}^2$

⚠ OPOZORILO! Raven vibracij, navedena v
teh navodilih, je bila izmerjena skladno z merilnim
postopkom, normiranim po standardu ISO 20643,
in ga je mogoče uporabljati za primerjavo naprav.
Navedeno vrednost emisije tresljajev lahko uporabite
tudi za uvodno oceno izpostavitve. Nivo nihanja se
bo spreminjal skladno z uporabo pnevmatskega
orodja in je lahko v nekaterih primerih nad vredno-
stjo, navedeno v teh navodilih. Obremenitev zaradi
tresljajev je lahko podcenjena, če pnevmatsko
orodje redno uporabljate na takšen način. Za na-
tatančno oceno nihajne obremenitve med določenim
delovnim obdobjem je treba upoštevati tudi čase, v
katerih je izdelek izklopljen in sicer deluje, vendar
ni dejansko v uporabi. To lahko nihajno obremenit-
ev glede na celotni delovni čas občutno zmanjša.

Napotek: Za natančno oceno nihajne obremeni-
tve med določenim delovnim časom je treba upo-
števati tudi čas, v katerem je izdelek izklopljen ali
sicer deluje, vendar dejansko ni v uporabi. To lahko
nihajno obremenitev glede na celotni delovni čas
občutno zmanjša.



Splošni varnostni napotki

⚠ OPOZORILO! Preberite vse varnostne napotke
in navodila. Neupoštevanje varnostnih napotkov in
navodil lahko povzroči električni udar, požar in / ali
hude telesne poškodbe.

VSE VARNOSTNE NAPOTKE IN NAVODILA
SHRANITE ZA PRIHODNJO UPORABO.

● Varnost na delovnem mestu

- Delovno območje naj bo vedno čisto in dobro osvetljeno.** Nered in neosvetljena delovna območja so lahko vzrok za nezgode.
- Z izdelkom ne delajte v okolju, v katerem obstaja nevarnost eksplozije ali v katerem se lahko nahajajo vnetljive tekočine, plini ali prah.** Izdelek lahko ustvarja iskre, zaradi katerih se lahko vname prah ali hlapi.
- Otrok in drugih oseb med uporabo izdelka ne pustite v bližino.** Če niste pozorni, lahko izgubite nadzor nad izdelkom.

● Specifični varnostni napotki za pnevmatski peskalnik







- Pred prvo uporabo izdelek preverite glede morebitnih poškodb. Če je izdelek pomanjkljiv, ga ne zaženite.
- Otrok in drugih oseb med uporabo izdelka ne pustite v bližino. Če niste pozorni, lahko izgubite nadzor nad izdelkom.
- **NEVARNOST TELESNIH POŠKODB! NAPAČNA UPORABA!** Izdelka nikoli ne usmerite neposredno v ljudi in / ali živali.



Nosite masko za zaščito pred prahom!



Nosite zaščitna očala!

-  Nosite zaščito za sluh!
-  Nosite zaščitne rokavice!
-  Nosite zaščitna oblačila!
-  **NEVARNOST EKSPLOZIJE!** V okolju, v katerem se nahajajo plini/odprti plameni/ogenj/plinski grelniki vode, ni dovoljeno uporabljati pnevmatske pištole za peskanje.
- **PREPOVEDANO KAJENJE!**
- Delajte samo v dobro zračenih prostorih.
- Ne uporabljajte kisika ali drugih vnetljivih plinov kot vir energije.
- Nikoli ne prekoračite največjega delovnega tlaka 6,3 barov.
-  **OPOZORILO! SILE POV RATNEGA UDARCA!** Pri visokih delovnih tlakih lahko pride do pojava povratnih sil, ki morda lahko vodijo do nevarnosti zaradi stalne obremenitve.
- **NEVARNOST TELESNIH POŠKODB!** Pred popravili in vzdrževalnimi deli ter pred transportom izdelek ločite od vira stisnjenega zraka.
- **NEVARNOST TELESNIH POŠKODB!** Za polnjenje z materialom za peskanje odklopite izdelek z vira stisnjenega zraka.
- **NAPOTEK!** Upošteвайте varnostne napotke proizvajalca materiala za peskanje.
- Uporabljajte le materiale, primerne za pnevmatsko pištole za peskanje. Uporabljajte primerni material za peskanje!
-  **POZOR!** Nastaja veliko prahu. Izvedite ustrezne ukrepe!
- Poskrbite, da boste material za peskanje prestregli in okolju prijazno odstranili.
- Ne odstranjujte oznak / identifikacijskih ploščic. Te so pomembne za varnost.
- Če ste neizkušeni v ravnanju z izdelkom, se morate poučiti o varnem rokovanju.
- **OPOZORILO! STRUPEN PRAH!** Obdelava škodljivega / strupenega prahu predstavlja

nevarnost za zdravje upravljavca ali oseb, ki se nahajajo v bližini.

-  **POZOR!** Poskrbite, da bo izdelek v primeru neuporabe, zamenjave dodatne opreme ali popravil odklopljen z dovoda zraka. Gibka cev za zrak ne sme biti pod tlakom.

● Uporaba

● Priključitev vira stisnjenega zraka

Napotek: Pnevmatško pištole za peskanje 3 je dovoljeno uporabljati le z očiščenim stisnjenim zrakom brez kondenzata in olja pri največjem tlaku 6,3 barov. Za regulacijo stisnjenega zraka morate uporabiti reducirni ventil in filter.

Napotek: Poskrbite, da bo vrtljivi regulator 9 predstavljen na »«, preden priključite izdelek na vir stisnjenega zraka.

- Priključite pnevmatsko pištole za peskanje 3 na ustrezni vir stisnjenega zraka. Povežite priključek dovodne cevi z vtično spojko 4 na pnevmatski pištole za peskanje 3. Blokada spoja se izvede samodejno.

● Polnjenje posode za material za peskanje

-  **POZOR!** Preden odprete pokrov z navojem 2 posode za material za peskanje 1 ali izvedete druge nastavitve, mora biti tlak povsem odstranjen, pištole za peskanje pa mora biti odklopljena z vira stisnjenega zraka (npr. kompresorja).
- Pri svojih opravilih uporabljajte izključno primerni material za peskanje 14.
- **Napotek:** Priporočamo silikozne, neškodljive materiale za peskanje (zmleta plavžna žilindra) z zrnavostjo 0,21–0,35 mm (granulacija 40–60).
- Poskrbite, da bo material za peskanje 14 povsem suh in ne pregrobo zrnat.

Napotek: Največja zrnavost znaša 0,8 mm.

- Odprite pokrov z navojem [2] posode za material za peskanje [1], tako da ga zavrtite v levo.
- Dodajte želeno količino materiala za peskanje [14] v posodo za material za peskanje [1].
- Poskrbite, da ne boste presegli največje prostornine posode 0,9 l.
- Nato znova zaprite pokrov z navojem [2] posode za material za peskanje [1], tako da ga zavrtite v desno. Prepričajte se, ali je pokrov z navojem [2] trdno pritrjen.

Napotek za zrnavost materiala za peskanje:

Večja / bolj groba je zrnavost uporabljenega materiala za peskanje, bolj grobo umazanijo lahko z njim odstranite. Vsebovani material za peskanje je majhen in zelo primeren za odstranjevanje npr. leteče rje ali nečistoč. Površina materiala bo pri majhnem materialu za peskanje ohranjena in se bo samo površinsko obrabila. Za grobo rjo je npr. primeren grobozrnati material za peskanje, ki ga lahko kupite v specializirani trgovini.

Pozor: Upoštevajte največjo zrnavost.

● **Montaža prestrezne vrečke za material za peskanje**

- Uporabite navojno objemko [7], priloženo obsegu dobave, in izvijač, da namestite prestrezno vrečko [6] na izdelek.

● **Izberite in namestite nastavek**

- Najprej izberite nastavek ([10], [11], [12], [13]), ki je primeren za vaše delo.
- Namestite izbrani nastavek na šobo za peskanje [8] in poskrbite, da zrak ne bo mogel uhajati ob strani.

● **Uporaba pnevmatske pištole za peskanje**

- Pripravite material, ki ga boste peskali, tako da ga razmasnite in očistite.

Napotek: Nakopičena prah in maščoba občutno vplivata na rezultat.

- Česar ne želite peskati, skrbno prekrijte oz. preplepite.
- Razdalja od nastavka do obdelovalne površine je odločilna za rezultat. Ta mora biti čim manjša, da se bo material za peskanje [14] lahko odložil v prestrezno vrečko [6].
- Bolj se boste z izdelkom približali obdelovancu, manjša je površina peskanja in obratno.
- Po potrebi najprej izvedite poskusno peskanje na obdelovancu, ki ga več ne potrebujete. S tem boste določili pravilno razdaljo / delovni tlak in preprečili čezmerno peskanje svojega obdelovanca.

Vklop:

- Odprite prehod za zrak, tako da premaknete vrtljivi regulator [9] v položaj »«.
- Približajte pnevmatsko pištolo za peskanje [3] površini, ki jo boste obdelovali.
- Pritisnite sprožilno ročico [5], da boste zagnali pnevmatsko pištolo za peskanje [3].

Izklop:

- Izpustite sprožilno ročico [5], da boste izklopili pnevmatsko pištolo za peskanje [3].
- Vrtljivi regulator [9] prestavite v položaj »«, da boste zaprli prehod za zrak.
- Po zaključku dela izdelek ločite z vira stisnjenega zraka.

Napotek: Najprej z vira stisnjenega zraka ločite gibko cev in šele nato odstranite dovodno gibko cev z izdelka. Tako preprečite nenadzorovano vrtnčenje oz. povratni udarec dovodne gibke cevi.

● **Praznjenje prestrezne vrečke za material za peskanje**

Napotek: Čezmernega materiala za peskanje iz prestrezne vrečke [6] ne uporabite znova, preden ga očistite.

- Čezmerni material za peskanje, ki se je nabral v prestrezni vrečki [6] odstranite skozi zadrigo. Alternativno lahko odvijete navojno objemko

7 s pomočjo izvijača in odstranite prestrezno vrečko 6 z izdelka.

● Odpravljanje napak

Napaka	Morebiten vzrok	Odprava
Ni toka materiala	Zrak ni dovolj suh.	Namestite izločevalnik vode v pnevmatski sistem.
	Premajhen zračni tlak.	Povečajte količino zraka kompresorja.
	Nastavek ni pravilen.	Poskrbite, da bo nastavek trdno pritrjen na izdelek in da ob strani ne bo uhajal zrak.
	Zamašene napeljave materiala za peskanje.	Preverite, ali kepe materiala za peskanje morebiti niso zamašile napeljav. Za čiščenje zamašenih napeljav je najbolje, če uporabite izpihovalno pištolo (nosite zaščitna očala!). Preverite tudi izhodno odprtino rezervoarja.
Vzorec peskanja ni takšen, kot ste želeli.	Zrak ni dovolj suh.	Namestite izločevalnik vode v pnevmatski sistem.
	Velikost materiala za peskanje ni enotna.	Zamenjajte material za peskanje.
	Onesnažen material za peskanje.	Očistite/zamenjajte material za peskanje.
	Nastavek je obrabljen.	Zamenjajte nastavek.
Druge motnje		Obrnite se na strokovnjaka ali prodajalca.

● Posamezni deli (glejte sliko A)

Št. poz.	Opis	Količina
01	Ohišje	1
02	Vijak	2
03	Vijak	1
04	O obroč	1
05	O obroč	1
06	Zatič	1
07	Vzmet ventila za zrak	1
08	O obroč	1
09	Matica	1
10	Vzmet	1
11	Sprožilna ročka	1
12	Dovod zraka	1
13	Doza	1
14	Šoba	1
15	O obroč	1
16	Obroč posode	1
17	Spojni del	1
18	Šoba	1
19	O obroč	1
20	Nastavljalna ročica	1
21	O obroč	1
22	Spojna ročica	1
23	Zatič	1
24	Doza z batnim zatičem	1
25	Nastavljalni gumb	1
26	Vijak	1
27	Posoda	1
28	Matica	1
29	O obroč	1
30	Zaščitni pokrov	1
31	Vijak	1
32	Pokrov z navojem	1

Št. poz.	Opis	Količina
33	Pokrov ročaja	1
34	Šoba	1
35	Šoba	1
36	Šoba	1
37	Steklenice s peskom	2
38	Zamaški za steklenice s peskom	2
39	Nastavljalni gumb za notranji tulec	1

● Vzdrževanje in čiščenje

⚠ OPOZORILO! NEVARNOST TELESNIH POŠKODB! Izdelek obvezno ločite z vira stisnjenega zraka, preden ga začnete čistiti.

- Očistite pnevmatsko pištolo za peskanje [3] in posodo za material za peskanje [1] po zaključku posameznega opravila. Pri tem izpihajte pnevmatsko pištolo za peskanje [3] in posodo za material za peskanje [1] s stisnjenim zrakom.
- Pnevmatiko pištolo za peskanje [3] shranjujte le v suhih prostorih.

● Odstranjevanje

Embalaza je narejena iz okolju primernih materialov, ki jih lahko oddate za recikliranje na lokalnih zbirališčih odpadkov.

O možnostih odstranjevanja odsluženega izdelka se lahko pozanimате pri svoji občinski ali mestni upravi.

● Informacije

● Prevod izvirne izjave o skladnosti

Mi, OWIM GmbH & Co. KG, Stiftsbergstraße 1, DE-74167 Neckarsulm, NEMČIJA, izjavljamo na

lastno odgovornost, da je izdelek: Peskalna pištola
na stisnjen zrak PDSP 1000 D5, št. modela:
HG05370, različica: 05/2019, na katerega se
nanaša ta izjava, skladen s standardi/normativnimi
dokumenti direktiv 2006/42/EU.

Uporabljeni harmonizirani standardi:

EN ISO 12100:2010

EN ISO 4414:2010

EN 1248:2001+A1

Serijska številka: IAN 315478



Tobias König

Področni vodja / Odgovorni za dokumentacijo

OWIM GmbH & Co. KG, Stiftsbergstraße 1,

DE-74167 Neckarsulm, NEMČIJA

05.12.2018

Izjavo o skladnosti najdete na spletni strani:

www.owim.com.

CE



Pooblašчени serviser:

OWIM GmbH & Co. KG

Stiftsbergstraße 1

DE-74167 Neckarsulm

NEMČIJA

Servisna telefonska številka: 00386 (0) 80 28 60

Garancijski list

1. S tem garancijskim listom OWIM GmbH & Co. KG, Stiftsbergstraße 1, DE-74167 Neckarsulm, Nemčija jamčimo, da bo izdelek v garancijskem roku ob normalni in pravilni uporabi brezhibno deloval in se zavezujemo, da bomo ob izpolnitvah spodaj navedenih pogojih odpravili morebitne pomanjkljivosti in okvare zaradi napak v materialu ali izdelavi oziroma po svoji presoji izdelek zamenjali ali vrnili kupnino.
2. Garancija je veljavna na ozemlju Republike Slovenije.
3. Garancijski rok za proizvod je 3 leta od datuma izročitve blaga. Datum izročitve blaga je razviden iz računa.
4. Kupec je dolžan okvaro javiti pooblaščenemu servisu oziroma se informirati o nadaljnjih postopkih na zgoraj navedeni telefonski številki. Svetujemo vam, da pred tem natančno preberete navodila o sestavi in uporabi izdelka.
5. Kupec je dolžan pooblaščenemu servisu predložiti garancijski list in račun, kot potrdilo in dokazilo o nakupu ter dnevu izročitve blaga.
6. V primeru, da proizvod popravlja nepooblaščen servis ali oseba, kupec ne more uveljavljati zahtevkov iz te garancije.
7. Vzroki za okvaro oziroma nedelovanje izdelka morajo biti lastnosti stvari same in ne vzroki, ki so zunaj proizvajalčeve oziroma prodajalčeve sfere. Kupec ne more uveljavljati zahtevkov iz te garancije, če se ni držal priloženih navodil za sestavo in uporabo izdelka ali če je izdelek kakorkoli spremenjen ali nepravilno vzdrževan.
8. Jamčimo servis in rezervne dele še 3 leta po preteku garancijskega roka.
9. Obrabni deli oz. potrošni material so izvzeti iz garancije.
10. Vsi potrebni podatki za uveljavljanje garancije se nahajajo na dveh ločenih dokumentih (garancijski list, račun).
11. Ta garancija proizvajalca ne izključuje pravic potrošnika, ki izhajajo iz odgovornosti prodajalca za napake na blagu.

Prodajalec:

Lidl Slovenija d.o.o. k.d., Pod lipami 1, SI-1218 Komenda

Legenda použitých piktogramů	Strana 31
Úvod	Strana 31
Použití ke stanovenému účelu	Strana 31
Popis dílů	Strana 31
Obsah dodávky	Strana 31
Technické data	Strana 31
Všeobecná bezpečnostní upozornění	Strana 32
Bezpečnost na pracovišti	Strana 32
Specifické bezpečnostní pokyny pro pneumatický pískovač	Strana 32
Obsluha	Strana 33
Připojení zdroje stlačeného vzduchu	Strana 33
Plnění abraziva	Strana 33
Montáž záchytného sáčku na tryskací materiál	Strana 34
Volba a montáž nástavce	Strana 34
Použití pískovací pistole	Strana 34
Vyprázdnění tryskacího materiálu ze záchytného sáčku	Strana 34
Odstranění poruch	Strana 35
Jednotlivé díly	Strana 36
Údržba a čištění	Strana 36
Zlikvidování	Strana 36
Informace	Strana 36
Překlad originálu prohlášení o konformitě	Strana 36
Záruka	Strana 37

Legenda použitých piktogramů

	Přečtěte si návod k obsluze!		Noste ochranné brýle!
	Používejte ochranu sluchu!		Noste ochranné rukavice!
	Noste ochrannou masku proti prachu!		Noste ochranné oblečení!
	Nebezpečí výbuchu!		Dbejte výstrah a řiďte se bezpečnostními pokyny!

Pneu pískovací pistole PDSP 1000 D5

● Úvod

Blahopřejeme Vám ke koupi nového výrobku. Rozhodli jste se pro kvalitní výrobek. Před prvním uvedením do provozu se seznámte s výrobkem. K tomu si pozorně přečtěte následující návod k obsluze a bezpečnostní pokyny. Používejte výrobek jen popsaným způsobem a pouze pro uvedené oblasti použití. Ušchovejte si tento návod na bezpečném místě. Všechny podklady vydejte při předání výrobku i třetí osobě.

● Použití ke stanovenému účelu

Výrobek je vhodný na odstranění rzi a barvy z kovových povrchů. Pro všechna jiná použití není výrobek určený. Jakékoli jiné použití nebo úprava výrobku je v rozporu s předpokládaným použitím a skrývá značná nebezpečí zranění. Výrobce neručí za škody vzniklé jiným použitím než k popsanému účelu. Není určen k živnostenskému využití.

● Popis dílů

- 1 Zásobník na abrazivo
- 2 Šroubový uzávěr
- 3 Pneumatická pískovací pistole

- 4 Vsuvka (přípojka vzduchu)
- 5 Páčka spouště
- 6 Záchytný sáček na abrazivo
- 7 Šroubová objímka
- 8 Tryska
- 9 Otočný regulátor (A/B)
- 10 Nástavec na plochy
- 11 Bodový nástavec
- 12 Nástavec na vnější hrany
- 13 Nástavec na vnitřní hrany
- 14 Abrazivo

● Obsah dodávky

- 1 pneu pískovací pistole PDSP 1000 D5
- 1 nástavec na plochy
- 1 bodový nástavec
- 1 nástavec na hrany
- 1 nástavec na vnitřní hrany
- 1 záchytný sáček na abrazivo
- 1 šroubová objímka
- 2 kg abraziva
- 1 návod k obsluze

● Technické data

- Pracovní tlak: 6,3 bar
- Spotřeba vzduchu: 320 l/min
- Obsah nádoby: 0,9 l
- Potřebná kvalita vzduchu: čištěný a bez oleje

Hodnoty nastavení
pro práci:

nastavený pracovní tlak
na redukčním ventilu
nebo manometru filtru
maximálně 6,3 bar.

Hodnota emise hluku:

Naměřené hodnoty hluku podle EN 1265. Hodnocená hladina akustické intenzity A pneumatického nástroje je typicky:

Hladina intenzity zvuku: $L_{pA} = 94 \text{ dB(A)}$

Nepřesnost: $K_{pA} = 3 \text{ dB(A)}$

Hladina akustického

výkonu: $L_{WA} = 105 \text{ dB(A)}$

Nepřesnost: $K_{WA} = 3 \text{ dB(A)}$



Používejte ochranu sluchu!

Hodnota emise vibrací:

Celková hodnota vibrací

stanovená podle

EN ISO 20643: $ah < 2,5 \text{ m/s}^2$

⚠ VÝSTRAHA! V pokynech udaná hladina vibrací byla měřena normovaným měřicím postupem podle EN ISO 20643 a může se použít ke srovnání výrobků. Udanou hodnotu emise vibrací lze použít k počátečnímu posouzení vysazení. Hladina vibrací se mění podle použití elektrického nástroje a může v některých případech přesahovat hodnotu udanou v těchto pokynech. Zátěž vibracemi by mohla být podceňena, jestliže pneumatický nástroj pravidelně tímto způsobem používá. Pro přesný odhad zatížení vibracemi během určité pracovní doby by se měly započítat i doby, kdy je výrobek vypnutý nebo běží naprázdno. Tím lze zatížení vibracemi v celé pracovní době zřetelně zredukovat.

Upozornění: Pro přesný odhad zatížení vibracemi během určité pracovní doby by se měly vzít na zřetel i doby, v nichž je výrobek vypnutý, nebo běží naprázdno. Tím lze zatížení vibracemi v celé pracovní době zřetelně zredukovat.



Všeobecná bezpečnostní upozornění

⚠ VÝSTRAHA! Přečtěte si všechna bezpečnostní upozornění a pokyny. Nerespektování bezpečnostních upozornění a instrukcí může způsobit úraz elektrickým proudem, požár a nebo závažná zranění.

USCHOVEJTE SI VŠECHNA BEZPEČNOSTNÍ UPOZORNĚNÍ A POKYNY PRO BUDOUCNOST.

● Bezpečnost na pracovišti

- Udržujte pracoviště čisté a dobře osvětlené.** Nepořádek a nedostatečně osvětlené pracoviště mohou vést k úrazu.
- Neppracujte s výrobkem ve výbušném prostředí, ve kterém se nacházejí vznětlivé kapaliny, plyny nebo prachy.** Výrobek může způsobit jiskření, které prachy nebo páry zapálí.
- Při používání výrobku udržujte děti a ostatní osoby v dostatečném odstupu od pracoviště.** Při rozptýlení můžete ztratit kontrolu nad výrobkem.

● Specifické bezpečnostní pokyny pro pneumatický pískovač







- Před uvedením do provozu zkontrolujte výrobek, jestli není poškozený. Vadný výrobek neuvádějte do provozu.
- Při používání výrobku držte děti a ostatní osoby v odstupu od pracoviště. Při rozptýlení můžete ztratit kontrolu nad výrobkem.
- **NEBEZPEČÍ ZRANĚNÍ! ZNEUŽITÉ POUŽITÍ!** Nemiňte výrobkem na osoby nebo zvířata.



Noste ochrannou masku proti prachu!



Noste ochranné brýle!

-  Noste ochranu sluchu!
-  Noste ochranné rukavice!
-  Noste ochranné oblečení!
-  **NEBEZPEČÍ VÝBUCHU!** V prostředí, ve kterém se nacházejí plyny, otevřený oheň, plameny nebo plynové ohřívače vody se nesmí pneumatická pískovací pistole používat.
- **KOUŘENÍ ZAKÁZÁNO!**
- Pracujte jen v dostatečně větraných místnostech.
- Nikdy nepoužívejte jako zdroj energie kyslík nebo hořlavé plyny.
- Nikdy nepřekračujte maximálně přípustný pracovní tlak 6,3 bar.
-  **VÝSTRAHA! ZPĚTNÉ RÁZOVÉ SÍLY!** Při vysokých pracovních tlacích mohou vzniknout zpětné rázy, které za určitých okolností vedou k ohrožení trvalou zátěží.
- **NEBEZPEČÍ ZRANĚNÍ!** Před opravami, údržbou a přepravou odpojte výrobek od zdroje stlačeného vzduchu.
- **NEBEZPEČÍ ZRANĚNÍ!** Při plnění výrobku abrazivem ho odpojte od zdroje stlačeného vzduchu.
- **UPOZORNĚNÍ!** Prosíme, dodržujte bezpečnostní pokyny výrobce abraziva.
- Používejte jen materiály vhodné pro pneumatickou pískovací pistoli. Používejte vhodná abraziva!
-  **POZOR!** Silné prášení. Učiňte k tomu opatření!
- Zajistěte zachycení abraziva a jeho ekologické odstranění do odpadu.
- Neodstraňujte označení nebo typové štítky. Jsou relevantní pro bezpečnost.
- Pokud nemáte zkušenosti se zacházením s výrobkem, měli by jste se nechat vyškolit pro jeho bezpečné ovládání.
- **VAROVÁNÍ! JEDOVATÉ PRACHY!** Vznik škodlivých resp. jedovatých prachů při

opracování materiálů ohrožuje zdraví obsluhy i osob, které se zdržují v blízkosti.

-  **POZOR!** Zajistěte, aby byl výrobek při nepoužívání, výměně dílů příslušenství nebo opravách odpojený od přívodu stlačeného vzduchu. Hadice nesmí být pod tlakem.

● Obsluha

● Připojení zdroje stlačeného vzduchu

Upozornění: Pneumatická pískovací pistole [3] se smí používat jen s vycištěným, stlačeným vzduchem bez kondenzátu a oleje, s maximálním tlakem vzduchu 6,3 bar. Pro regulaci stlačeného vzduchu byste měli používat redukční ventil a filtr.

Upozornění: Před připojením výrobku na zdroj stlačeného vzduchu nastavte otočný regulátor [9] do polohy „f“.

- Připojte pneumatickou pískovací pistoli [3] na vhodný zdroj stlačeného vzduchu. Spojte rychlospojku hadice se vsuvkou [4] pneumatické pískovací pistole [3]. Zablkování následuje automaticky.

● Plnění abraziva

-  **POZOR!** Než otevřete šroubový uzávěr [2] zásobníku abraziva [1] nebo než začnete provádět jiná nastavení, musí být celý systém bez tlaku a pískovací pistole odpojená od zdroje stlačeného vzduchu (např. od kompresoru).

- Při Vašem pískování používejte jen vhodné abrazivo [14].

Upozornění: Doporučujeme silikóze neškodící tryskací materiál (mletou vysokopecní strusku) v zrnění 0,21–0,35 mm (zrnitost 40–60).

- Dbejte na to, aby byl tryskací materiál [14] absolutně suchý a ne příliš hrubozrný.

Upozornění: Maximální velikost zrn činí 0,8 mm.

- Otevřete šroubový uzávěr [2] zásobníku abraziva [1] otáčením proti směru chodu hodinových ručiček.
- Naplňte do zásobníku na abrazivo [1] požadované množství tryskacího materiálu [14].
- Dávejte pozor, abyste nepřekročili maximální obsah 0,9 l.
- Potom zase uzavřete šroubový uzávěr [2] zásobníku abraziva [1] otáčením ve směru chodu hodinových ručiček. Dávejte pozor, aby byl šroubový uzávěr [2] pevně uzavřený.

Upozornění k velikosti zrn tryskacího materiálu:

Čím větší, hrubší jsou zrna tryskacího materiálu, tím hrubší nečistoty můžete tryskáním odstranit. Obsažený tryskací materiál je drobný a je velmi vhodný na odstranění např. náletové rzi nebo nečistot. Tryskací materiál s malými zrny šetří povrch materiálu a způsobuje jen povrchový oděr. Na hrubou rez je vhodný hrubozrnný tryskací materiál, který je k dostání v odborné prodejně.

Pozor: Dbát na maximální zrnění.

● Montáž záchytného sáčku na tryskací materiál

- K montáži záchytného sáčku [6] na výrobek použijte šroubovou objímku [7] z obsahu do-dávky a šroubovák.

● Volba a montáž nástavce

- Nejdříve zvolte vhodný nástavec pro Vaši práci [10], [11], [12], [13].
- Zvolený nástavec nastrčte pevně na trysku [8], dbejte na to, aby nemohl na stranách ucházet vzduch.

● Použití pískovací pistole

- Tryskací materiál odmastěte a vyčistěte.
Upozornění: Usazeniny prachu a mastnoty negativně ovlivňují výsledek práce.

- Přikryjte resp. přelepte všechna místa, která nechcete pískovat.
- Odstup nástavce od opracovávaného povrchu je rozhodující pro výsledek práce. Udržujte pokud možno malý odstup, aby se tryskací materiál shromažďoval [14] v záchytném sáčku [6].
- Čím více se přiblížíte výrobkem k Vašemu obrobku, tím menší je na něm vzorek vzniklý tryskáním a opačně.
- Popřípadě si předem udělejte test na nepotřebném kusu obrobku. Tím si najdete správný odstup resp. pracovní tlak a předejete přílišnému opracování obrobku.

Zapnutí:

- Otevřete přívod vzduchu nastavením otočného regulátoru [9] do polohy „**f**“.
- Přiblížte pneumatickou pískovací pistoli [3] k povrchu, který chcete pískovat.
- K uvedení pískovací pistole [3] do provozu stiskněte páčku spouště [5].

Vypnutí:

- K vypnutí pískovací pistole [3] pusťte páčku spouště [5].
- K uzavření přívodu vzduchu nastavte otočný regulátor [9] do polohy „**f**“.
- Po ukončení práce odpojte výrobek od zdroje stlačeného vzduchu.

Upozornění: Nejprve odpojte hadici od zdroje stlačeného vzduchu a teprve potom hadici připojenou k výrobku. Tak se vyhnete nekontrolovaným pohybům hadice, popř. jejímu zpětnému rázu.

● Vyprázdnění tryskacího materiálu ze záchytného sáčku

- **Upozornění:** Tryskací materiál ze záchytného sáčku [6] před použitím nejdříve vyčistěte.
- Po otevření zipu můžete tryskací materiál ze záchytného sáčku [6] vysypat. Anebo můžete šroubovákem uvolnit šroubovou objímku [7] a sejmut záchytný sáček [6] z výrobku.

● Odstranění poruch

Porucha	Možná příčina	Odstranění
Materiál neprochází	Vzduch není dostatečně suchý.	Instalujte ve Vašem systému stlačeného vzduchu odlučovač vody.
	Tlak vzduchu je příliš nízký.	Zvyšte výstupní tlak vzduchu kompresoru.
	Nástavec není správně nasazený.	Nasaďte pevně Váš nástavec na výrobek tak, aby na straně neunikal vzduch.
	Ucpané vedení tryskacího materiálu.	Zkontrolujte, jestli hrudky tryskacího materiálu neucpávají přívod. Na vyčištění ucpaných vedení použijte nejlépe pistoli se stlačeným vzduchem (Nosit ochranné brýle!). Kontrolujte také výstupní otvor tanku.
Při tryskání se netvoří požadovaný vzorek.	Vzduch není dostatečně suchý.	Instalujte ve Vašem systému stlačeného vzduchu odlučovač vody.
	Velikost zrn tryskacího materiálu není jednotná.	Tryskací materiál vyměnit.
	Tryskací materiál je znečištěný.	Tryskací materiál vyčistit nebo vyměnit.
	Nástavec je opotřebený.	Nástavec vyměnit.
Jiné poruchy		Kontaktujte odborníka nebo prodejce.

● Jednotlivé díly (viz obrázky A)

Pozice č.	Popis	Množství
01	Těleso	1
02	Šroub	2
03	Šroub	1
04	Těsnění	1
05	Těsnění	1
06	Čep	1
07	Pružina vzduchového ventilu	1
08	Těsnění	1
09	Matka	1
10	Pružina	1
11	Páčka spouště	1
12	Vstup vzduchu	1
13	Zdířka	1
14	Tryska	1
15	Těsnění	1
16	Válcové pouzdro	1
17	Spojovací prvek	1
18	Tryska	1
19	Těsnění	1
20	Nastavovací páčka	1
21	Těsnění	1
22	Spojovací páčka	1
23	Čep	1
24	Pouzdro čepu pístu	1
25	Nastavovací kolečko	1
26	Šroub	1
27	Nádobka	1
28	Matka	1
29	Těsnění	1
30	Víko	1
31	Šroub	1
32	Šroubový uzávěr	1

Pozice č.	Popis	Množství
33	Kryt rukojeti	1
34	Tryska	1
35	Tryska	1
36	Tryska	1
37	Láhve s pískem	2
38	Uzávěry láhví s pískem	2
39	Nastavovací kolečko vnitřního pouzdra	1

● Údržba a čištění

⚠ VÝSTRAHA! NEBEZPEČÍ ZRANĚNÍ! Před čištěním bezpodmínečně odpojte výrobek od zásobování stlačeným vzduchem.

- Pneumatickou pískovací pistoli **3** a zásobník na abrazivo **1** čistíte po každém použití. Pneumatickou pískovací pistoli **3** a zásobník na abrazivo **1** čistíte stlačeným vzduchem.
- Pneumatickou pískovací pistoli **3** skladujte v suché místnosti.

● Zlikvidování

Obal se skládá z ekologických materiálů, které můžete zlikvidovat prostřednictvím místních sběrů recyklovatelných materiálů.

O možnostech likvidace vysloužilých zařízení se informujte u správy vaší obce nebo města.

● Informace

● Překlad originálu prohlášení o konformitě

My, OWIM GmbH & Co. KG Stiftsbergstraße 1, DE-74167 Neckarsulm, NĚMECKO, prohlašujeme na vlastní zodpovědnost, že výrobek: Pneu pískovací

pistole PDSP 1000 D5, model č.: HG05370, verze: 05/2019, na který se toto prohlášení vztahuje, splňuje požadavky směrnice 2006/42/ES.

Použitá harmonizovaná norma:

EN ISO 12100:2010

EN ISO 4414:2010

EN 1248:2001+A1

Záruka platí na vady materiálu a výrobní vady. Tato záruka se nevztahuje na díly výrobku podléhající opotřebením (např. na baterie), dále na poškození křehkých, choulostivých dílů, např. vypínačů, akumulátorů nebo dílů zhotovených ze skla.



Sériové číslo: IAN 315478

Tobias Koenig

Vedoucí oddělení

OWIM GmbH & Co. KG, Stiftsbergstraße 1,

DE-74167 Neckarsulm, NĚMECKO

05.12.2018

Prohlášení o konformitě najdete také na:

www.owim.com

● Záruka

Výrobek byl vyroben s nejvyšší pečlivostí podle přísných kvalitativních směrnic a před odesláním prošel výstupní kontrolou. V případě závad máte možnost uplatnění zákonných práv vůči prodejci. Vaše práva ze zákona nejsou omezena naší níže uvedenou zárukou.

Na tento artikl platí 3 záruka od data zakoupení. Záruční lhůta začíná od data zakoupení. Uschovejte si dobře originál pokladní stvrzenky. Tuto stvrzenku budete potřebovat jako doklad o zakoupení.

Pokud se do 3 let od data zakoupení tohoto výrobku vyskytne vada materiálu nebo výrobní vada, výrobek Vám – dle našeho rozhodnutí – bezplatně opravíme nebo vyměníme. Tato záruka zaniká, jestliže se výrobek poškodí, neodborně použil nebo neobdržel pravidelnou údržbu.

Legenda použitých piktogramov	Strana 39
Úvod	Strana 39
Používanie v súlade s určeným účelom	Strana 39
Popis častí	Strana 39
Obsah dodávky	Strana 39
Technické údaje	Strana 40
Všeobecné bezpečnostné upozornenia	Strana 40
Bezpečnosť na pracovisku	Strana 40
Bezpečnostné upozornenia špecifické pre pneumatickú pieskovaciu pištoľ	Strana 40
Obsluha	Strana 41
Pripojenie zdroja stlačeného vzduchu	Strana 41
Naplnenie nádoby na tryskací materiál	Strana 42
Montáž zberného vrečka na pieskový tryskací materiál	Strana 42
Výber a montáž nástavca	Strana 42
Používanie pneumatickej pieskovacej pištole	Strana 42
Vyprázdnenie zberného vrečka na pieskový tryskací materiál	Strana 43
Odstraňovanie porúch	Strana 43
Náhradné diely	Strana 44
Údržba a čistenie	Strana 44
Likvidácia	Strana 44
Informácia	Strana 45
Preklad originálneho konformitného prehlásenia	Strana 45
Záruka	Strana 45

Legenda použitých piktogramov

	Prečítajte si návod na obsluhu!		Noste ochranné okuliare!
	Noste ochranu sluchu!		Noste ochranné rukavice!
	Noste ochrannú protiprachovú masku!		Noste ochranné oblečenie!
	Nebezpečenstvo explózie!		Rešpektujte výstražné a bezpečnostné upozornenia!

Pneumatická pieskovacia pištoľ PDSP 1000 D5

● Úvod

Blahoželáme Vám ku kúpe Vášho nového výrobku. Kúpou ste sa rozhodli pre vysoko kvalitný produkt. Pred prvým uvedením do prevádzky sa oboznámte s výrobkom. Za týmto účelom si pozorne prečítajte nasledujúci návod na obsluhu a bezpečnostné pokyny. Výrobok používajte iba v súlade s popisom a v uvedených oblastiach použitia. Tento návod uschovajte na bezpečnom mieste. Ak výrobok odovzdáte ďalšej osobe, priložte k nemu aj všetky podklady.

● Používanie v súlade s určeným účelom

Výrobok je vhodný na odstraňovanie hrdze a farby na kovových povrchoch. Pre všetky ostatné aplikácie výrobok nie je určený. Akékoľvek iné použitie alebo zmena výrobku je v rozpore s určeným účelom a predstavuje značné nebezpečenstvo úrazu. Výrobca nepreberá ručenie za škody vzniknuté používaním, ktoré je v rozpore s určeným účelom. Nevhodné na priemyselné používanie.

● Popis častí

- 1 Nádobka na tryskací materiál
- 2 Uzáver so závitom
- 3 Pneumatická pieskovacia pištoľ
- 4 Nástrčná vsuvka (pripojenie vzduchu)
- 5 Páčka spúšte
- 6 Zberné vrečko na pieskový tryskací materiál
- 7 Závitová svorka
- 8 Prúdová tryska
- 9 Otočný regulátor ()
- 10 Plošný nástavec
- 11 Bodový nástavec
- 12 Nástavec na vonkajšie hrany
- 13 Nástavec na vnútorné hrany
- 14 Tryskací materiál

● Obsah dodávky

- 1 pneumatická pieskovacia pištoľ PDSP 1000 D5
- 1 plošný nástavec
- 1 bodový nástavec
- 1 nástavec na hrany
- 1 nástavec na vnútorné hrany
- 1 zberné vrečko na pieskový tryskací materiál
- 1 závitová svorka
- 2 kg tryskacieho materiálu
- 1 návod na používanie

● Technické údaje

Pracovný tlak:	6,3 bar
Spotreba vzduchu:	320l/min
Objem nádoby:	0,9l
Potrebná kvalita vzduchu:	vyčistený a bez oleja
Nastavovacie hodnoty pre prácu:	nastavený pracovný tlak na redukčnom ventile alebo filtre tlakomera max. 6,3 bar.

Emisná hodnota hluku:

Nameraná hodnota hluku stanovená podľa EN 1265. A-zhodnotená hladina hluku pneumatického náradia obnáša typicky:

Hladina akustického tlaku: $L_{pA} = 94 \text{ dB(A)}$

Odchýlka: $K_{pA} = 3 \text{ dB(A)}$

Hladina akustického

výkonu: $L_{WA} = 105 \text{ dB(A)}$

Odchýlka: $K_{WA} = 3 \text{ dB(A)}$



Noste ochranu sluchu!

Emisná hodnota vibrácií:

Celková hodnota kmitania

nameraná podľa

EN ISO 20643: $a_h < 2,5 \text{ m/s}^2$

VAROVANIE! Hladina oscilácií uvedená v tomto návode bola stanovená podľa normalizovaného postupu EN ISO 20643 a môže byť použitá na porovnávanie prístrojov. Zadaná emisná hodnota oscilácií môže byť použitá i pre úvodné vyhodnotenie prerušenia. Hladina vibrácií sa zmení podľa použitého tlakového prístroja a v niektorých prípadoch môže byť vyššia ako hodnota stanovená v týchto pokynoch. Zafaženie vibráciami môže byť podcezené, ak bude pneumatické náradie pravidelne používané týmto spôsobom. Pre presný odhad zafaženia hlukovými emisiami počas určitého pracovného priestoru by sa mali zohľadniť i časy, keď je výrobok vypnutý resp. je síce zapnutý, ale v skutočnosti nie je v nasadení. Toto môže výrazne

zredukovať kmitavé namáhanie počas celej doby pracovnej činnosti.

Upozornenie: Pre presný odhad kmitavého namáhania počas doby určitej pracovnej činnosti by sa mali zohľadniť aj časy, keď je výrobok vypnutý resp. je síce zapnutý, ale v skutočnosti sa s ním nepracuje. Toto môže výrazne zredukovať kmitavé namáhanie počas celej doby pracovnej činnosti.



Všeobecné bezpečnostné upozornenia

VAROVANIE! Prečítajte si všetky bezpečnostné upozornenia a pokyny. Nerešpektovanie bezpečnostných upozornení a pokynov môže spôsobiť závažnú elektrickým prúdom, požiar a/alebo závažné poranenia.

VŠETKY BEZPEČNOSTNÉ UPOZORNENIA A POKYNY USCHOVAJTE PRE NESKORŠIE POUŽITIE.

● Bezpečnosť na pracovisku

- Udržiavajte Vaše pracovisko čisté a dobre osvetlené.** Neporiadok a neosvetlené pracovné oblasti môžu viesť k úrazom.
- Nepoužívajte výrobok v okolí s nebezpečenstvom explózie, v ktorom sa nachádzajú horľavé kvapaliny, plyny alebo prachy.** Výrobok môže vytvárať iskry, ktoré môžu zapáliť prach alebo výpary.
- Počas používania výrobku držte deti a iné osoby vzdialené od výrobku.** Odpútaná pozornosť môže viesť k strate kontroly nad výrobkom.

● Bezpečnostné upozornenia špecifické pre pneumatickú pieskovaciu pištoľ

- Pred uvedením do prevádzky skontrolujte, či výrobok nie je poškodený. Ak výrobok

vykazuje poškodenia, neuvádzajte ho do prevádzky.

- Počas používania výrobku držte deti a iné osoby vzdialené od výrobku. Odpútaná pozornosť môže viesť k strate kontroly nad výrobkom.

- **NEBEZPEČENSTVO PORANENIA! NEVHODNÉ POUŽÍVANIE!** Nemierite výrobok na ľudí a / alebo zvieratá.



Noste ochrannú protiprachovú masku!



Noste ochranné okuliare!



Noste ochranu sluchu!



Noste ochranné rukavice!



Noste ochranné oblečenie!



NEBEZPEČENSTVO EXPLOZIE!

V okolí, kde sa nachádzajú plyny / otvorené plamene / oheň / plynom poháňané ohrievače vody, nesmie byť pneumatická pieskovacia pištoľ používaná.

ZÁKAZ FAJČIŤ!

- Pracujte len v riadne vetraných priestoroch.
- Ako zdroj energie nikdy nepoužívajte kyslík alebo horľavé plyny.
- Nikdy neprekračujte maximálny pracovný tlak 6,3 bar.

- **VAROVANIE! REAKTÍVNE SILY!** Pri vysokých pracovných tlakoch sa môžu vyskytnúť reaktívne sily, ktoré za určitých okolností môžu viesť k ohrozeniam v dôsledku dlhodobého zaťaženia.

- **NEBEZPEČENSTVO PORANENIA!** Pred opravami a údržbovými prácami ako aj pred transportom odpojte výrobok od zdroja stlačeného vzduchu.

- **NEBEZPEČENSTVO PORANENIA!** Pre naplnenie tryskacieho materiálu odpojte výrobok od zdroja stlačeného vzduchu.

- **UPOZORNENIE!** Riad'te sa bezpečnostnými upozoreniami výrobcov tryskacieho materiálu.
- Používajte iba materiály vhodné pre pneumatické pieskovacie pištole. Používajte vhodný tryskací materiál!



POZOR! Silná tvorba prachu. Učinite preto potrebné opatrenia!

- Zaisťte, aby bol tryskací materiál zachytený, aby ste ho ekologicky zlikvidovali.
- Neodstraňujte žiadne označenia / typové štítky. Sú dôležité z hľadiska bezpečnosti.
- Ak nemáte skúsenosti s manipuláciou s výrobkom, mali by ste sa dať zaškoliť ohľadom bezpečného zaobchádzania.

VAROVANIE! JEDOVATÝ PRACH!

Opracovávanie škodlivých / jedovatých prachov predstavuje ohrozenie zdravia pre obsluhujúcu osobu alebo pre osoby nachádzajúce sa v blízkosti.



POZOR! Zabezpečte, aby bol výrobok v prípade nepoužívania, výmeny častí príslušenstva alebo opravných prác odpojený od prívodu vzduchu. Vzduchová hadica nesmie byť pod tlakom.

● Obsluha

● Pripojenie zdroja stlačeného vzduchu

Poznámka: Pneumatická pieskovacia pištoľ [3] smie byť používaná iba s vhodným pneumatickým vzduchom bez kondenzátu a oleja s maximálnym tlakom 6,3 bar. Na reguláciu stlačeného vzduchu by ste mali používať redukčný ventil a filter.

Poznámka: Zabezpečte, aby bol otočný regulátor [9] v polohe „**0**“ predtým, ako spojíte výrobok s Vaším zdrojom stlačeného vzduchu.

- Pneumatickú pieskovaciu pištoľ [3] pripojte na vhodný zdroj stlačeného vzduchu. Spojte rýchlospojku zásobovacej hadice s nástrčnou vsuvkou [4] na pneumatickej pieskovacej pištoľi [3]. K zablokovaniu dôjde automaticky.

● Naplnenie nádoby na tryskací materiál

-  **POZOR!** Predtým, ako otvoríte uzáver so závitom [2] nádoby na tryskací materiál [1] alebo uskutočnite iné nastavenia, musí byť tlak vždy úplne odbúrany a pneumatická pieskovacia pištoľ odpojená od zdroja stlačeného vzduchu (napr. kompresora).
- Pri Vašich pieskovacích prácach následne použite vhodný tryskací materiál [14].
Poznámka: Odporúčame silikóze neškodiaci tryskací materiál (mletá vysokopecná troska) so zrnitosťou 0,21–0,35 mm (zrnitosť 40–60).
- Dbajte na to, aby bol tryskací materiál [14] úplne suchý a nie príliš hrubozrnný.
Poznámka: Maximálna veľkosť častíc je 0,8 mm.
- Otvorte uzáver so závitom [2] nádoby na tryskací materiál [1] tak, že ho otočíte proti smeru hodinových ručičiek.
- Naplňte želané množstvo tryskacieho materiálu [14] do nádoby na tryskací materiál [1].
- Dávajte pozor na to, aby ste neprekročili maximálny objem nádoby 0,9 l.
- Následne opäť zatvorte uzáver so závitom [2] nádoby na tryskací materiál [1] tak, že ho zatočíte v smere hodinových ručičiek. Dbajte na to, aby uzáver so závitom [2] pevne priliehal.

Poznámka k zrnitosti tryskacieho materiálu:

Čím väčšie / hrubšie sú čiastočky použitého tryskacieho materiálu, tým hrubšie nečistoty tým môžete odstrániť. Obsiahnutý tryskací materiál je malý a je veľmi vhodný na odstraňovanie napr. jemnej hrdze alebo znečistení. Povrch materiálu je pri malom tryskacom materiáli zachovaný a vykazuje iba povrchové obrúsenie. Pre napr. hrubú hrzdu je vhodný hrubozrnný tryskací materiál, ktorý možno zakúpiť v špecializovanej predajni.

Pozor: Dbajte na maximálnu zrnitosť.

● Montáž zberného vrečka na pieskový tryskací materiál

- Použite závitovú svorku [7] obsiahnutú v dodávke a šrobovák, aby ste zberné vrečko [6] namontovali na výrobok.

● Výber a montáž nástavca

- Najskôr vyberte nástavec vhodný pre Vašu prácu ([10], [11], [12], [13]).
- Pevne nasadte zvolený nástavec na prúdovú trysku [8] a dbajte na to, aby bočne nemohol unikáť vzduch.

● Používanie pneumatickej pieskovacej pištole

- Pripravte materiál určený na postrekovanie tak, že ho zbavíte masnoty a nečistoty.
Poznámka: Usadeniny prachu a masnoty značne ovplyvňujú výsledok.
- Dôkladne prikryte resp. prelepte všetko, čo nemá byť zasiahnuté.
- Odstup nástavca od opracovávanej plochy je rozhodujúci pre výsledok. Udržujte ho čo najmenší, aby tryskací materiál [14] mohol byť zachytený do zberného vrečka [6].
- Čím bližšie idete s Vaším výrobkom k opracovávanému objektu, tým menší je vzor lúča na ňom a naopak.
- Prípadne najskôr uskutočnite skúšobnú prevádzku na už nepotrebnom objekte. Tak zistíte správny odstup / pracovný tlak a zabránite nadmernému sálanu na Váš objekt.

Zapnutie:

- Otvorte vzduchový kanál tak, že otočný regulátor [9] nastavíte na „“.
- Ved'te pneumatickú pieskovaciu pištoľ [3] na plochu, ktorú chcete opracovať.
- Stlačte páčku spúšte [5], aby ste pneumatickú pieskovaciu pištoľ [3] uviedli do prevádzky.

Vypnutie:

- Pustíte páčku spúšte [5], aby ste vypli pneumatickú pieskovaciu pištoľ [3].
- Zatvorte vzduchový kanál tak, že otočný regulátor [9] nastavíte na „0“.
- Po skončení práce odpojte výrobok od zdroja stlačeného vzduchu.

Poznámka: Najskôr odpojte hadicu od zdroja stlačeného vzduchu, a až potom odpojte zásobovaciu hadicu od produktu. Zabráňte tak nekontrolovanému krúženiu resp. spätnému odraze zásobovacej hadice.

● Vyprázdnenie zberného vrečka na pieskový tryskací materiál

Poznámka: Nadbytočný pieskový tryskací materiál zo zberného vrečka [6] nepoužívajte znova, kým ho nevyčistíte.

- Nadbytočný pieskový tryskací materiál, ktorý sa nahromadil v zbernom vrečku [6], vyberte cez zips. Závitovú svorku [7] môžete alternatívne uvoľniť pomocou šrobováka a zberné vrečko [6] odstrániť z produktu.

● Odstraňovanie porúch

Porucha	Možná príčina	Odstránenie
Žiadny tok materiálu	Vzduch nie je dostatočne suchý.	Nainštalujte odlučovač vody vo Vašom tlakovom systéme.
	Tlak vzduchu príliš nízky.	Zvýšte výstupný tlak kompresora.
	Nástavec správne neprilieha.	Zabezpečte, aby bol Váš nástavec pevne nasadený na produkte, a aby bočne neunikal žiadny vzduch.
	Upchaté kanály pre pieskový tryskací materiál.	Skontrolujte, či kanály nie sú upchaté hrdkami pieskového tryskacieho materiálu. Na čistenie odporúčame použiť fúkaciu pištoľ (Noste ochranné rukavice!). Skontrolujte tiež výstupné otvory nádrže.
Pieskový vzor lúča nezodpovedá Vašej predstave.	Vzduch nie je dostatočne suchý.	Nainštalujte odlučovač vody vo Vašom vzduchovom systéme.
	Veľkosť pieskového tryskacieho materiálu nie je jednotná.	Vymeňte pieskový tryskací materiál.
	Pieskový tryskací materiál je znečistený.	Vyčistite/vymeňte pieskový tryskací materiál.
	Nástavec je opotrebovaný.	Vymeňte nástavec.
Iné poruchy		Obráťte sa na kvalifikovaného odborníka alebo predajcu.

● Náhradné diely (pozri obrázok A)

Poz. č.	Popis	Množstvo
01	Teleso	1
02	Skrutka	2
03	Skrutka	1
04	O-prstenec	1
05	O-prstenec	1
06	Kolík	1
07	Pružina vzduchového ventilu	1
08	O-prstenec	1
09	Skrutková matica	1
10	Pružina	1
11	Páčka spúšte	1
12	Prívod vzduchu	1
13	Zásuvka	1
14	Dýza	1
15	O-prstenec	1
16	Prstenec	1
17	Spojovací element	1
18	Dýza	1
19	O-prstenec	1
20	Nastavovacia páka	1
21	O-prstenec	1
22	Spojovacia páka	1
23	Kolík	1
24	Ojničné puzdro pre piesny čap	1
25	Nastavovacie tlačidlo	1
26	Skrutka	1
27	Nádobka	1
28	Skrutková matica	1
29	O-prstenec	1
30	Ochranný kryt	1

Poz. č.	Popis	Množstvo
31	Skrutka	1
32	Uzáver so závitom	1
33	Kryt rukoväte	1
34	Dýza	1
35	Dýza	1
36	Dýza	1
37	Pieskové fľaše	2
38	Uzávery pieskových fliaš	2
39	Nastavovacie tlačidlo vnútorná objímka	1

● Údržba a čistenie

VAROVANIE! NEBEZPEČENSTVO

PORANENIA! Výrobok pred čistením bezpodmienečne odpojte od zdroja stlačeného vzduchu.

- Vyčistíte pneumatickú pieskovaciu pištoľ [3] a nádobku na tryskací materiál [1] po každom skončení práce. Prefúknite preto pneumatickú pieskovaciu pištoľ [3] a nádobku na tryskací materiál [1] stlačeným vzduchom.
- Pneumatickú pieskovaciu pištoľ [3] skladujte iba v suchých priestoroch.

● Likvidácia

Obal pozostáva z ekologických materiálov, ktoré môžete odovzdať na miestnych recyklačných zberných miestach.

O možnostiach likvidácie opotrebovaného výrobku sa môžete informovať na Vašej obecnej alebo mestskej správe.

● Informácia

● Preklad originálneho konformitného prehlásenia

My, OWIM GmbH & Co. KG, Stiftsbergstraße 1, DE-74167 Neckarsulm, NEMECKO, prehlasujeme vo výlučnej zodpovednosti, že výrobok: Pneumatická pieskovacia pištoľ PDSP 1000 D5, model č.: HG05370, verzia: 05/2019, na ktorý sa vzťahuje toto prehlásenie, je v súlade s normami / normatívnymi dokumentami 2006/42/EÚ.

Použité harmonizované normy:
EN ISO 12100:2010
EN ISO 4414:2010
EN 1248:2001+A1

Sériové číslo: IAN 315478



Tobias König
Vedúci oddelenia /Zodpovedný za dokumenty
OWIM GmbH & Co. KG, Stiftsbergstraße 1,
DE-74167 Neckarsulm, NEMECKO
05.12.2018

Konformitné prehlásenie nájdete i na:
www.owim.com.

● Záruka

Tento výrobok bol dôkladne vyrobený podľa prísnych akostných smerníc a pred dodaním svedomito testovaný. V prípade nedostatkov tohto výrobku Vám prináležia zákonné práva voči predajcovi produktu. Tieto zákonné práva nie sú našou nižšie uvedenou zárukou obmedzené.

Na tento produkt poskytujeme 3-ročnú záruku od dátumu nákupu. Záručná doba začína plynúť dátumom kúpy. Starostlivo si prosím uschovajte originálny

pokladničný lístok. Tento doklad je potrebný ako dôkaz o kúpe.

Ak sa v rámci 3 rokov od dátumu nákupu tohto výrobku vyskytne chyba materiálu alebo výrobná chyba, výrobok Vám bezplatne opravíme alebo vymeníme – podľa nášho výberu. Táto záruka zaniká, ak bol produkt poškodený, neodborne používaný alebo neodborne udržiavaný.

Poskytnutie záruky sa vzťahuje na chyby materiálu a výrobné chyby. Táto záruka sa nevzťahuje na časť produktu, ktoré sú vystavené normálnemu opotrebovaniu, a preto ich je možné považovať za opotrebovateľné diely (napr. batérie) alebo na poškodenia na rozbitných dieloch, napr. na spínači, akumulátorových batériach alebo častiach, ktoré sú zhotovené zo skla.



Legende der verwendeten Piktogramme	Seite 47
Einleitung	Seite 47
Bestimmungsgemäße Verwendung.....	Seite 47
Teilebeschreibung.....	Seite 47
Lieferumfang.....	Seite 47
Technische Daten.....	Seite 48
Allgemeine Sicherheitshinweise	Seite 48
Arbeitsplatz-Sicherheit.....	Seite 48
Gerätespezifische Sicherheitshinweise für Druckluft-Sandstrahler.....	Seite 49
Bedienung	Seite 49
Druckluftquelle anschließen.....	Seite 49
Strahlgutbehälter befüllen.....	Seite 50
Auffangbeutel für Sandstrahlmaterial montieren.....	Seite 50
Aufsatz auswählen und montieren.....	Seite 50
Druckluft-Sandstrahlpistole verwenden.....	Seite 50
Auffangbeutel für Sandstrahlmaterial entleeren.....	Seite 51
Fehlerbehebung	Seite 51
Einzelteile.....	Seite 52
Wartung und Reinigung	Seite 52
Entsorgung	Seite 52
Informationen	Seite 52
Original-Konformitätserklärung.....	Seite 52
Garantie	Seite 53

Legende der verwendeten Piktogramme

	Bedienungsanleitung lesen!		Tragen Sie eine Schutzbrille!
	Gehörschutz tragen!		Tragen Sie Schutzhandschuhe!
	Tragen Sie eine Staubschutzmaske!		Tragen Sie Schutzkleidung!
	Explosionsgefahr!		Warn- und Sicherheitshinweise beachten!

Druckluft-Sandstrahlpistole PDSP 1000 D5



● Einleitung

Wir beglückwünschen Sie zum Kauf Ihres neuen Produkts. Sie haben sich damit für ein hochwertiges Produkt entschieden. Machen Sie sich vor der ersten Inbetriebnahme mit dem Produkt vertraut. Lesen Sie hierzu aufmerksam die nachfolgende Bedienungsanleitung und die Sicherheitshinweise. Benutzen Sie das Produkt nur wie beschrieben und für die angegebenen Einsatzbereiche. Bewahren Sie diese Anleitung an einem sicheren Ort auf. Händigen Sie alle Unterlagen bei Weitergabe des Produktes an Dritte mit aus.

● Bestimmungsgemäße Verwendung

Das Produkt eignet sich zur Entfernung von Rost und Farbe auf Metallflächen. Für alle anderen Anwendungen ist das Produkt nicht vorgesehen. Jede andere Verwendung oder Veränderung des Produkts gilt als nicht bestimmungsgemäß und birgt erhebliche Unfallgefahren. Für aus bestimmungswidriger Verwendung entstandene Schäden übernimmt der Hersteller keine Haftung. Nicht für den gewerblichen Einsatz bestimmt.

● Teilebeschreibung

- 1 Strahlgutbehälter
- 2 Schraubverschluss
- 3 Druckluft-Sandstrahlpistole
- 4 Stecknippel (Luftanschluss)
- 5 Abzugshebel
- 6 Auffangbeutel für Sandstrahlmaterial
- 7 Schraubschelle
- 8 Strahldüse
- 9 Drehregler (/)
- 10 Flächenaufsatz
- 11 Punktaufsatz
- 12 Außenkantenaufsatz
- 13 Innenkantenaufsatz
- 14 Strahlgut

● Lieferumfang

- 1 Druckluft-Sandstrahlpistole PDSP 1000 D5
- 1 Flächenaufsatz
- 1 Punktaufsatz
- 1 Kantenaufsatz
- 1 Inneneckenaufsatz
- 1 Auffangbeutel für Sandstrahlmaterial
- 1 Schraubschelle
- 2 kg Strahlgut
- 1 Bedienungsanleitung

● Technische Daten

Arbeitsdruck:	6,3 bar
Luftverbrauch:	320 l/min
Behälterinhalt:	0,9 l
Benötigte Luftqualität:	gereinigt und ölfrei
Einstellwerte für das Arbeiten:	eingestellter Arbeitsdruck am Druckminderer oder Filterdruckmesser max. 6,3 bar.

Geräuschemissionswert:

Messwert für Geräusch ermittelt entsprechend EN 1265. Der A-bewertete Geräuschpegel des Druckluftwerkzeugs beträgt typischerweise:

Schalldruckpegel:	$L_{pA} = 94 \text{ dB(A)}$
Unsicherheit:	$K_{pA} = 3 \text{ dB(A)}$
Schallleistungspegel:	$L_{WA} = 105 \text{ dB(A)}$
Unsicherheit:	$K_{WA} = 3 \text{ dB(A)}$



Gehörschutz tragen!

Schwingungsemissionswert:

Schwingungsgesamtwert ermittelt entsprechend EN ISO 20643: $a_h < 2,5 \text{ m/s}^2$

⚠️ WARNUNG! Der in diesen Anweisungen angegebene Schwingungspegel ist entsprechend einem in EN ISO 20643 genormten Messverfahren gemessen worden und kann für den Gerätevergleich verwendet werden. Der angegebene Schwingungsemissionswert kann auch zu einer einleitenden Einschätzung der Aussetzung verwendet werden. Der Schwingungspegel wird sich entsprechend dem Einsatz des Druckluftwerkzeugs verändern und kann in manchen Fällen über dem in diesen Anweisungen angegebenen Wert liegen. Die Schwingungsbelastung könnte unterschätzt werden, wenn das Druckluftwerkzeug regelmäßig in solcher Weise verwendet wird. Für eine genaue Abschätzung der Schwingungsbelastung während eines bestimmten Arbeitszeitraumes sollten auch die Zeiten berücksichtigt werden, in denen das Produkt abgeschaltet ist oder zwar läuft, aber nicht tatsächlich im Einsatz ist. Dies kann

die Schwingungsbelastung über den gesamten Arbeitszeitraum deutlich reduzieren.

Hinweis: Für eine genaue Abschätzung der Schwingungsbelastung während eines bestimmten Arbeitszeitraumes sollten auch die Zeiten berücksichtigt werden, in denen das Produkt abgeschaltet ist oder zwar läuft, aber nicht tatsächlich im Einsatz ist. Dies kann die Schwingungsbelastung über den gesamten Arbeitszeitraum deutlich reduzieren.



Allgemeine Sicherheitshinweise

⚠️ WARNUNG! Lesen Sie alle Sicherheitshinweise und Anweisungen. Versäumnisse bei der Einhaltung der Sicherheitshinweise und Anweisungen können einen elektrischen Schlag, Brand und/oder schwere Verletzungen verursachen.

BEWAHREN SIE ALLE SICHERHEITSHINWEISE UND ANWEISUNGEN FÜR DIE ZUKUNFT AUF.

● Arbeitsplatz-Sicherheit

- Halten Sie Ihren Arbeitsbereich sauber und gut beleuchtet.** Unordnung und unbeluchtete Arbeitsbereiche können zu Unfällen führen.
- Arbeiten Sie mit dem Produkt nicht in explosionsgefährdeter Umgebung, in oder sich brennbare Flüssigkeiten, Gase der Stäube befinden.** Das Produkt kann Funken erzeugen, die den Staub oder die Dämpfe entzünden können.
- Halten Sie Kinder und andere Personen während der Benutzung des Produktes fern.** Bei Ablenkung können Sie die Kontrolle über das Produkt verlieren.

● Gerätespezifische Sicherheitshinweise für Druckluft-Sandstrahler

- Kontrollieren Sie das Produkt vor Inbetriebnahme auf Schäden. Sollten Mängel am Produkt sein, ist eine Inbetriebnahme zu unterlassen.
- Halten Sie Kinder und anderen Personen während der Benutzung des Produktes fern. Bei Ablenkung können Sie die Kontrolle über das Produkt verlieren.
- **VERLETZUNGSGEFAHR! MISSBRÄUCHLICHE BENUTZUNG!** Richten Sie das Produkt nicht auf Menschen und/oder Tiere.



Tragen Sie eine Staubschutzmaske!



Tragen Sie eine Schutzbrille!



Tragen Sie einen Gehörschutz!



Tragen Sie Schutzhandschuhe!



Tragen Sie Schutzkleidung!



EXPLOSIONSGEFAHR! In einer Umgebung, in der sich Gase/offene Flammen/Feuer/gasbetriebene

Warmwasserbreiter befinden, darf die Druckluft-Sandstrahlpistole nicht benutzt werden.

- **RAUCHEN VERBOTEN!**
- Arbeiten Sie nur in ausreichend belüfteten Räumen.
- Verwenden Sie als Energiequelle keinen Sauerstoff oder brennbare Gase.
- Überschreiten Sie niemals den maximalen Arbeitsdruck von 6,3 bar.
- **⚠️ WARNUNG! RÜCKSTOSSKRÄFTE!** Bei hohen Arbeitsdrücken können Rückstosskräfte auftreten, die unter Umständen zu Gefährdungen durch Dauerbelastung führen können.
- **VERLETZUNGSGEFAHR!** Entfernen Sie vor Reparatur- und Instandhaltungsarbeiten sowie

vor einem Transport das Produkt von der Druckluftquelle.

- **VERLETZUNGSGEFAHR!** Entfernen Sie das Produkt zum Befüllen mit Strahlgut von der Druckluftquelle.
- **HINWEIS!** Bitte beachten Sie die Sicherheitshinweise der Hersteller des Strahlgutes.
- Verwenden Sie nur für die Druckluft-Sandstrahlpistole geeignete Materialien. Verwenden Sie geeignetes Strahlgut!



ACHTUNG! Starke Staubentwicklung. Treffen Sie hierzu Vorkehrungen!

- Sorgen Sie dafür, dass das Strahlmittel aufgefangen wird, um es umweltgerecht zu entsorgen.
- Entfernen Sie keine Markierungen/Typenschilder. Diese sind sicherheitsrelevant.
- Wenn Sie im Umgang mit dem Produkt unerfahren sind, sollten Sie sich über den gefahrlosen Umgang schulen lassen.
- **WARNUNG! GIFTIGE STÄUBE!** Das Bearbeiten von schädlichen/giftigen Stäuben stellt eine Gesundheitsgefährdung für die Bedienperson oder in der Nähe befindliche Personen dar.



ACHTUNG! Stellen Sie sicher, dass das Produkt bei Nichtgebrauch, Austausch von Zubehörteilen oder

Reparaturarbeiten, von der Luftzufuhr getrennt ist. Der Luftschlauch darf nicht unter Druck stehen.

● Bedienung

● Druckluftquelle anschließen

Hinweis: Die Druckluft-Sandstrahlpistole **3** darf nur mit gereinigter, kondensat- und ölfreier Druckluft mit einem maximalen Druck von 6,3 bar betrieben werden. Zur Regulation der Druckluft sollten Sie einen Druckminderer und Filter verwenden.

Hinweis: Stellen Sie sicher, dass der Drehregler **9** auf „**0**“ steht, bevor Sie das Produkt mit Ihrer Druckluftquelle verbinden.

- Schließen Sie die Druckluft-Sandstrahlpistole **3** an eine geeignete Druckluftquelle an. Verbinden Sie die Schnellkupplung des Versorgungsschlauches mit dem Stecknippel **4** an

der Druckluft-Sandstrahlpistole [3]. Die Verriegelung erfolgt automatisch.

● Strahlgutbehälter befüllen

-  **ACHTUNG!** Bevor Sie den Schraubverschluss [2] des Strahlgutbehälters [1] öffnen oder andere Einstellungen vornehmen, muss der Druck stets vollständig abgebaut und die Sandstrahlpistole von der Druckluftquelle (z. B. Kompressor) getrennt werden.
- Verwenden Sie bei Ihren Sandstrahlarbeiten ausschließlich geeignetes Strahlgut [14].
Hinweis: Wir empfehlen Silikose unschädliches Strahlmittel (gemahlene Hochofenschlacke) mit der Körnung 0,21 mm - 0,35 mm (Körnung 40 - 60).
- Achten Sie darauf, dass das Strahlgut [14] absolut trocken und nicht zu grobkörnig ist.
Hinweis: Die maximale Korngröße beträgt 0,8 mm.
- Öffnen Sie den Schraubverschluss [2] des Strahlgutbehälters [1], indem Sie ihn gegen den Uhrzeigersinn drehen.
- Füllen Sie die gewünschte Menge Strahlgut [14] in den Strahlgutbehälter [1] ein.
- Achten Sie darauf, dass Sie den maximalen Behälterinhalt von 0,9 l nicht überschreiten.
- Schließen Sie anschließend wieder den Schraubverschluss [2] des Strahlgutbehälters [1], indem Sie ihn im Uhrzeigersinn drehen. Achten Sie darauf, daß der Schraubverschluss [2] fest sitzt.

Hinweis zur Körnung des Strahlgutes:

Je größer / gröber die Körnung des genutzten Strahlgutes ist, desto größeren Schmutz können Sie damit entfernen. Das enthaltene Strahlgut ist klein und eignet sich sehr gut für die Entfernung von z. B. Flugrost oder Verunreinigungen. Die Materialoberfläche wird bei kleinem Strahlgut geschont und weist nur oberflächlichen Abrieb auf. Für groben Rost z. B. eignet sich grobkörnigeres Strahlgut, welches Sie im Fachhandel erhalten.

Achtung: Maximale Körnung beachten.

● Auffangbeutel für Sandstrahlmaterial montieren

- Verwenden Sie die im Lieferumfang enthaltenden Schraubschelle [7] und einen Schraubendreher, um den Auffangbeutel [6] am Produkt zu montieren.

● Aufsatz auswählen und montieren

- Wählen Sie zunächst den für Ihre Arbeit passenden Aufsatz ([10], [11], [12], [13]) aus.
- Stecken Sie den von Ihnen gewählten Aufsatz fest auf die Strahldüse [8] und achten Sie darauf, dass seitlich keine Luft entweichen kann.

● Druckluft-Sandstrahlpistole verwenden

- Bereiten Sie das zu bestrahlende Material vor, indem Sie es entfetten und säubern.
Hinweis: Staub- und Fettablagerungen beeinträchtigen das Ergebnis erheblich.
- Decken bzw. kleben Sie alles sorgfältig ab, was nicht bestrahlt werden soll.
- Der Abstand des Aufsatzes zur bearbeitenden Fläche ist maßgeblich für das Ergebnis. Halten Sie diesen möglichst gering, damit das Strahlgut [14] vom Auffangbeutel [6] aufgenommen werden kann.
- Je näher Sie mit dem Produkt an Ihr Werkstück heran gehen, desto kleiner ist das Strahlmuster darauf und umgekehrt.
- Nehmen Sie ggf. im Vorfeld einen Probelauf an einem nicht mehr benötigten Werkstück vor. Dadurch finden Sie den richtigen Abstand / Arbeitsdruck heraus und eine übermäßige Abstrahlung an Ihrem Werkstück wird verhindert.

Einschalten:

- Öffnen Sie den Luftdurchlass, indem Sie den Drehregler [9] auf „“ stellen.
- Führen Sie die Druckluft-Sandstrahlpistole [3] an die zu bearbeitende Fläche heran.

- Drücken Sie den Abzugshebel [5], um die Druckluft-Sandstrahlpistole [3] in Betrieb zu nehmen.

Ausschalten:

- Lassen Sie den Abzugshebel [5] los, um die Druckluft-Sandstrahlpistole [3] auszuschalten.
- Stellen Sie den Drehregler [9] auf „0“ um den Luftdurchlass zu schließen.
- Trennen Sie das Produkt nach Abschluss der Arbeit von der Druckluftquelle.

Hinweis: Lösen Sie zuerst den Schlauch von der Druckluftquelle und entfernen Sie erst danach den Versorgungsschlauch von dem Produkt. So vermeiden Sie ein unkontrolliertes Herumwirbeln bzw. Rückstoß des Versorgungsschlauches.

● Auffangbeutel für Sandstrahlmaterial entleeren

Hinweis: Überschüssiges Sandstrahlmaterial aus dem Auffangbeutel [6] nicht wiederverwenden, bevor es gereinigt wurde.

- Sie können das überschüssige Sandstrahlmaterial, welches sich in dem Auffangbeutel [6] angesammelt hat, durch den Reißverschluss entnehmen. Alternativ können Sie die Schraub-schelle [7] mit Hilfe eines Schraubendrehers lösen und den Auffangbeutel [6] vom Produkt entfernen.

● Fehlerbehebung

Fehler	Mögliche Ursache	Behebung
Kein Materialfluss	Die Luft ist nicht trocken genug.	Installieren Sie einen Wasserabscheider in Ihrem Druckluftsystem.
	Luftdruck zu gering.	Erhöhen Sie den Abgabe-Druck des Kompressors.
	Aufsatz sitzt nicht korrekt.	Stellen Sie sicher, dass Ihr Aufsatz fest auf das Produkt aufgesteckt ist und keine Luft seitlich entweicht.
	Verstopfte Sandstrahlmaterial-Leitungen.	Kontrollieren Sie, dass keine Sandstrahlmaterial-Klumpen die Leitungen verstopfen. Nutzen Sie am Besten eine Ausblaspistole um verstopfte Leitungen zu reinigen (Schutzbrille tragen!). Kontrollieren Sie auch die Ausgangsöffnung des Tanks.
Sandstrahlmuster nicht wie gewünscht.	Die Luft ist nicht trocken genug.	Installieren Sie einen Wasserabscheider in Ihrem Druckluftsystem.
	Größe des Sandstrahlmaterials nicht einheitlich.	Sandstrahlmaterial ersetzen.
	Sandstrahlmaterial verunreinigt.	Sandstrahlmaterial reinigen / austauschen.
	Der Aufsatz ist abgenutzt.	Aufsatz ersetzen.
Andere Störungen		Setzen Sie sich mit einem Fachmann oder dem Händler in Verbindung.

● Einzelteile (siehe Abbildung A)

Pos.-Nr.	Beschreibung	Menge
01	Gehäuse	1
02	Schraube	2
03	Schraube	1
04	O-Ring	1
05	O-Ring	1
06	Stift	1
07	Luftventilfeder	1
08	O-Ring	1
09	Schraubenmutter	1
10	Feder	1
11	Abzugshebel	1
12	Lufteinlass	1
13	Buchse	1
14	Düse	1
15	O-Ring	1
16	Becherring	1
17	Verbindungsstück	1
18	Düse	1
19	O-Ring	1
20	Stellhebel	1
21	O-Ring	1
22	Verbindungshebel	1
23	Stift	1
24	Kolbenbolzenbuchse	1
25	Einstellknopf	1
26	Schraube	1
27	Behälter	1
28	Schraubenmutter	1
29	O-Ring	1
30	Schutzdeckel	1
31	Schraube	1
32	Schraubverschluss	1
33	Griffabdeckung	1

Pos.-Nr.	Beschreibung	Menge
34	Düse	1
35	Düse	1
36	Düse	1
37	Sandflaschen	2
38	Sandflaschenverschlüsse	2
39	Einstellknopf innere Hülse	1

● Wartung und Reinigung

⚠️ WARNUNG! VERLETZUNGSGEFAHR!

Trennen Sie das Produkt unbedingt von der Druckluftversorgung, bevor Sie es reinigen.

- Reinigen Sie die Druckluft-Sandstrahlpistole 3 und den Strahlgutbehälter 1 nach jedem Abschluss der Arbeit. Blasen Sie hierzu die Druckluft-Sandstrahlpistole 3 und den Strahlgutbehälter 1 mit Druckluft aus.
- Bewahren Sie die Druckluft-Sandstrahlpistole 3 nur in trockenen Räumen auf.

● Entsorgung

Die Verpackung besteht aus umweltfreundlichen Materialien, die Sie über die örtlichen Recyclingstellen entsorgen können.

Möglichkeiten zur Entsorgung des ausgedienten Produkts erfahren Sie bei Ihrer Gemeinde- oder Stadtverwaltung.

● Informationen

● Original-Konformitätserklärung

Wir, OWIM GmbH & Co. KG Stiftsbergstraße 1, DE-74167 Neckarsulm, DEUTSCHLAND, erklären in alleiniger Verantwortung, dass das Produkt:

Druckluft-Sandstrahlpistole PDSP 1000 D5, Modell-Nr.: HG05370, Version: 05/2019, auf das sich diese Erklärung bezieht, mit der Richtlinie 2006/42/EG übereinstimmt.

Angewandte harmonisierte Norm:
EN ISO 12100:2010
EN ISO 4414:2010
EN 1248:2001+A1

Seriennummer: IAN 315478



Tobias Koenig
Bereichsleiter / Dokumentenverantwortlicher
OWIM GmbH & Co. KG, Stiftsbergstraße 1,
DE-74167 Neckarsulm, DEUTSCHLAND
05.12.2018

Die Konformitätserklärung finden Sie auch unter:
www.owim.com

● Garantie

Das Produkt wurde nach strengen Qualitätsrichtlinien sorgfältig produziert und vor Anlieferung gewissenhaft geprüft. Im Falle von Mängeln dieses Produkts stehen Ihnen gegen den Verkäufer des Produkts gesetzliche Rechte zu. Diese gesetzlichen Rechte werden durch unsere im Folgenden dargestellte Garantie nicht eingeschränkt.

Sie erhalten auf dieses Produkt 3 Jahre Garantie ab Kaufdatum. Die Garantiefrist beginnt mit dem Kaufdatum. Bitte bewahren Sie den Original-Kassenbon gut auf. Diese Unterlage wird als Nachweis für den Kauf benötigt.

Tritt innerhalb von 3 Jahren ab dem Kaufdatum dieses Produkts ein Material- oder Fabrikationsfehler auf, wird das Produkt von uns – nach unserer Wahl – für

Sie kostenlos repariert oder ersetzt. Diese Garantie verfällt, wenn das Produkt beschädigt, nicht sachgemäß benutzt oder gewartet wurde.

Die Garantieleistung gilt für Material- oder Fabrikationsfehler. Diese Garantie erstreckt sich nicht auf Produktteile, die normaler Abnutzung ausgesetzt sind (z. B. Batterien) und daher als Verschleißteile angesehen werden können oder Beschädigungen an zerbrechlichen Teilen, z. B. Schalter, Akkus oder die aus Glas gefertigt sind.



OWIM GmbH & Co. KG

Stiftsbergstraße 1
DE-74167 Neckarsulm
GERMANY

Model-No.: HG05370

Version: 05 / 2019

Last Information Update · Információk állása

Stanje informacij · Stav informací · Stav

informácií · Stand der Informationen:

02 / 2019 · Ident.-No.: HG05370022019-4

IAN 315478

